



BETTKONZEPT

Ihre Schlafraum-Möbelmanufaktur



Polsterbetten

Massivholzbetten

Schlafsysteme

Schlafraummöbel

Kleiderschranksysteme

Naturmatratzen

Designkatalog



Impressum

Herausgeber, Konzeption & Realisation:

Waa-Lea GmbH
Auf der Höhe 12
99834 Gerstungen
Tel.: +49 36922 4370-0
Fax: +49 36922 437099

Media & PR Kontakt:
m.speth@bettkonzept.de

Geschäftsführung
Pia Herwig Huhn

Webadresse:
www.bettkonzept.de

Chefredaktion:
Heino Huhn

Bilddesign:
Karl Huber Fotodesign

Externe Fotos:
fotolia.com

Liebe Leser, Kunden, Interessenten und Freunde des Hauses,

seit nunmehr 14 Jahren begleitet die BettKonzept Schlafräummanufaktur Ihre Kunden auf dem Weg zum gesunden Schlaf. Dabei ist es unsere Aufgabe, Sie fachlich, entsprechend Ihren Anforderungen, zu beraten und Ihnen qualitativ hochwertige, gesunde und langlebige Produkte anbieten zu können.

In unseren BettKonzept STORES in München, Berlin und Eisenach sind wir für Sie da und finden mit unseren qualifizierten Schlaf-Fachberatern das bestmögliche Produkt für Sie. Gemeinsam beraten wir mit Ihnen Ideen, Anregungen, Wünsche oder auch individuelle Möbelfertigungen.

Durch die Erfahrungen, die wir in den letzten Jahren mit verschiedensten Kunden sammeln konnten, bringt es uns stets einen Stück nach vorn und ist für uns gleichzeitig Inspiration für neue, bessere und individuellere Produkte. Vom MCS (Multiple Chemische Sensibilität) Kunden, über den klassischen Designliebhaber oder den Kunden der sehr bewusst und nachhaltig einkauft, faszinieren uns alle dieselben Themen: Gesundheit, Qualität und Umweltbewusstsein.

Unsere Erfahrungen mit Ihnen zu teilen und Ihnen gleichzeitig zu helfen Ihre Schlafprobleme zu lösen oder endlich das Designmöbelstück zu finden, dass Sie suchen, ist unheimlich intensiv und wertvoll für das gesamte BettKonzept - Team. Eine Philosophie aus Respekt, Vertrauen und Offenheit, die wir mit unseren Kunden leben, bestimmen auch den Arbeitsalltag des gesamten Teams.

Wir möchten uns bei unseren Kunden bedanken für das Vertrauen in unsere Produkte, den unermüdlichen Einsatz aller Mitarbeiter und den Spaß den wir täglich an der gemeinsamen Arbeit haben.

Wir freuen uns auf Ihre Anregungen, Ideen und auf Ihren Besuch in unseren BettKonzept STORES in München, Berlin und Eisenach, sowie unserer Website.

Herzliche Grüße
Ihr BettKonzept - Team

Bettkonzept - Team

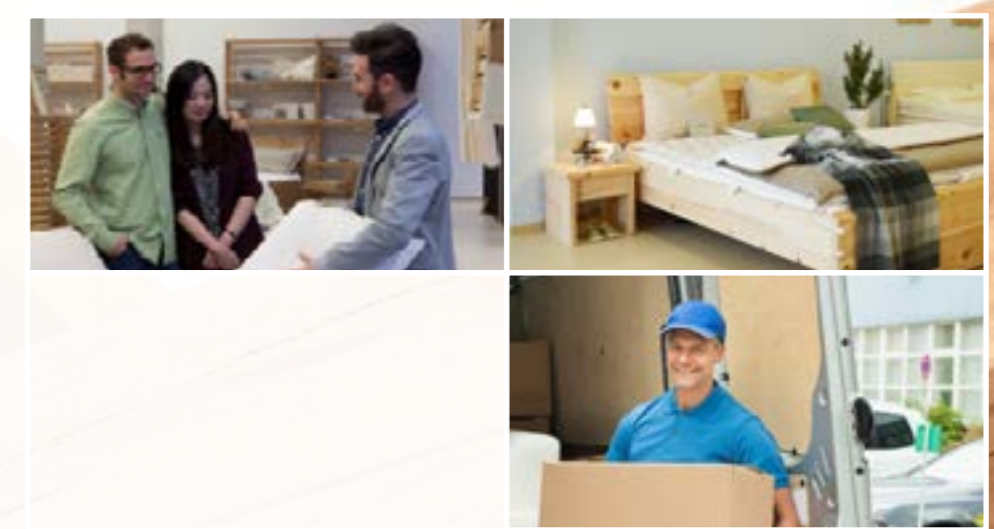

Unser Sortiment im Überblick



Quader S. 9



Fri S. 11



Vita S. 12



Frigg S. 15



Zirm'Koje S. 17



BETTKONZEPT
Das Schlafsystem-Verzeichnis



Kito S. 22



Round S. 26



Mehr zum Waa.Lea Schlafsystem auf S. 85



Circle S. 30



Liva S. 32



Saphira S. 34



Smalli S. 37



Drop S. 38



Akzent S. 41



Sita S. 42



Pure S. 47



Blumenstein S. 50



Hornungsburg S. 51



Relax S. 54



Kreyenburg S. 55



Normannstein E S. 55



Dormiente ab S. 62



Vega Natural Boxspring S. 64



Kleiderschränke S. 68



Lattenroste S. 106

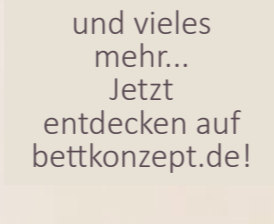

und vieles
mehr...
Jetzt
entdecken auf
bettkonzept.de!



Gesunder Schlafkomfort

Klassische Massivholzbetten und Zirbenholzbetten	ab S. 7
Balkenbetten- Zirbenholz	ab S. 25
Balkenbetten	ab S. 48
Polsterbetten	ab S. 60
Massivholzschränke & Kleiderschranksysteme	ab S. 68
Kommoden Sideboards Highboards	ab S. 80
Waa.Lea Schlafsystem	ab S. 85
Naturlatexmatratzen	ab S. 102
Lattenroste	ab S. 106
Kissen & Decken	ab S. 110
Nachttische	ab S. 120
Holztabelle, FAQ's, Impressum	ab S. 126

Sonnengruß – Zirbenholz

Das Zirbenholzbett Modell Sonnengruß ist komplett metallfrei. Durch die ausgeklügelte metallfreie Eckverbindung ist dieses klassische Massivholzbett sehr stabil und baubiologisch unbedenklich. Des Weiteren macht es die Eckverbindung möglich das "Ökobett" jederzeit in Handumdrehen auseinander- und wieder aufzubauen. Für Stauraumliebhaber bieten wir das Modell Sonnengruß mit metallfreien Bettkästen an.

Auch das Nachttischschränkchen Sonnengruß ist komplett metallfrei und bietet Ihnen Ablagefläche für alles was Sie nachts benötigen. Das zeitlose und geradlinige Design passt sich gut in verschiedene Gestaltungsansätze ein.



Zirbenbett Sonnengruss
200 x 180 cm
Preis: 1.663.-€

Quader – zeitlos schön

Das moderne, klare Design und die bewusst stabil ausgeführte Bauweise, lassen unser Massivholzbett QUADER zu einem guten Nachtlager für Sie werden. Wie die meisten von uns angebotenen Massivholzbetten, ist auch dieses Bett metallfrei. Die Steckverbindungen sind passgenau in Hartholz gearbeitet und auf viele Jahre superstabil und kinderleicht aufzubauen. Die Massivholzbetten-Reihe Quader ist nach den Grundsätzen der Wohnbiologie entwickelt und entspricht diesen zu 100%.

Wir fertigen dieses Bett aus Massivholz in durchgehenden Lamellen, um die natürlich schöne Struktur des Holzes zu erhalten. Keilgezinkte- oder Parkettoptikplatten kommen für uns nicht in Frage. Es kommt ausschließlich PEFC zertifiziertes Holz aus einheimischen Wäldern und somit nachhaltiger Forstwirtschaft zum Einsatz.

Bei unserem Massivholzbett Quader können Sie aus mehreren Holzarten wählen so z.B. aus Buche, Kernbuche, Zirbe, Nussbaum, Kirsch, Eiche uvm. Gern beraten wir Sie in unseren Stores in Berlin, München und Eisenach rund um das Thema Massivholzbetten und gesunder Schlaf.



Lehne Syra



Lehne Vari



Lehne Wall



Massivholzbett Quader
in Buche geölt
200 x 180 cm
Preis: 869.-€

* Dekorationsobjekte sowie Lattenrost und Matratzen sind im angegebenen Preis nicht enthalten. Bitte beachten Sie, dass die angegebenen Preise den abgebildeten Modellen entsprechen.

Beluga – Zirbenholz



Mit dem Zirbenbett Beluga werden neue Wege der Formensprache beschrillen. Beluga vereint sowohl die strenge Massivität des wertvollen Materials Massivholz mit weichen, geschwungenen, klaren Formen. Der Komfort und die Geborgenheit, die jeder Schlafende sucht, stehen im Vordergrund. Beluga hat eine ausreichende, variable Absenktiefe für alle gängigen Lattenroste oder Motorrahmen. In dem gleichen Gestaltungsansatz wurde auch der dazu gehörige Hocker Beluga angelegt.

Schwebebett *Fri*



Schwebebett Fri
in Zirbenholz, unbehandelt
200 x 180 cm
Preis:1.737-€

Das Zirbenbett FRI wird die neue Quelle Ihres erholsamen Schlafes. Unsere Zirbenholzbetten sind komplett metallfrei hergestellt und lassen sich kinderleicht zusammen bauen. FRI ist das Ergebnis durchdachter Planung und handwerklicher Meisterleistung. Durch seine schwebende Optik setzt das Bett interessante Akzente in Ihrem Schlafzimmer und spart zusätzlich Raum.

Die optionalen Bettkästen bieten zusätzlichen Stauraum in Ihrem Schlafzimmer.

Vita – Zirbenholz



Zirbenholzbett Vita
200 x 180 cm
Preis: 1.731 €

Das Zirbenbett Modell VITA HF ist komplett metallfrei. Durch die ausgeklügelte metallfreie Eckverbindung ist dieses klassische Zirbenholzbett sehr stabil und baubiologisch unbedenklich. Des Weiteren macht es die Eckverbindung möglich das „Ökobett“ jederzeit in Handumdrehen von jedem Nichtfachmann auseinander- und wieder aufzubauen. Sie können 2 Einlegetiefen für Ihre Wunschmatratze auswählen, da die Auflageleisten um 3 cm verstellbar sind!

Verwendet wird für dieses „Biobett“ 40 mm dickes, originales Zirbenholz, welches wir aus der Nähe von Innsbruck beziehen.

Oberfläche Zirbenholzbett: roh, unbehandelt- so können sich die Düfte so können sich die Düfte der ätherischen Öle super entfalten.

Vita - HF – Zirbenholz



Zirbenholzbett Vita HF
200 x 180 cm
Preis: 2.020 €

Das Zirbenbett Vita- HF ist ebenso komplett metallfrei und auch hier finden Sie die Eigenschaften, die bei Modell Vita umseitig beschrieben wurden. Im Wesentlichen unterscheiden sich die beiden Modellen durch das erhöhte Fußteil von Modell Vita- HF.

Frigg – Zirbenholz

Das metallfreie Zirbelholzbett Frigg ist durch seine ausgeklügelte Eckverbindung sehr stabil und baubiologisch unbedenklich. Durch die in 2 Stufen verstellbare Einlegetiefe bietet das Bett den optimalen Raum für Ihre Wunschmatratze. Verwendet wird für dieses „Biobett“ 40 mm dickes massives Zirbenholz aus der Nähe von Innsbruck.

Das Bettmodell Frigg wird in dieser Serie noch um einen multifunktionalen Nachttisch erweitert. Waagrecht aufgestellt ist der Hocker Frigg eine praktische Sitzgelegenheit, wohin gegen er aufrecht aufgestellt als Nachttisch einsetzbar ist.



Zirbenholzbett Frigg
200 x 180 cm
Preis: 1.249 €

Zirne Kofe — Zirbenholz



In diesem Zirbenzimmer sorgt das verarbeitete Zirbenholz aus den österreichischen Alpen für einen erholsamen Schlaf. Die dortigen Bewohner schätzen schon seit vielen Jahrhunderten die wohltuende Wirkung der Zirbe.

Das Zirbenbett ist selbstverständlich absolut metallfrei konstruiert und die Eckverbindungen sind mit einem stabilen und passgenauen Holzstecksystem gefertigt.





Soft Move Zirm Schrank

Der Zirbenschrank mit flächenbündigen Schrankfronten läuft herrlich leicht und die Dämpfung lässt sich individuell einstellen.



Zirm Kommode

Exclusive Kommode in der Trendholzart Zirbe!

Die Griffe der Schubladen sind im rustikalen Design gehalten und lassen sich durch eine leichte Druckbewegung öffnen und schließen.

Die geräuschlose Bewegung und die lange Lebensdauer der Kommode machen Sie zum idealen Begleiter.

Zirm Nachtkasterl

Das Zirmkasterl in massiver uriger Bauweise ist der ideale Begleiter unserer Zirmkoje.



Zirmkoje

Auch die „Zirmkoje“ wurde aus der Trendholzart Zirbe metallfrei hergestellt und bietet Urlaubsflair aus den Alpen. Zudem steigert das Holz Vitalität inklusive.



Warum Zirbe?



Warum Zirbenholz:

Wissenschaftlern der Forschungsgesellschaft Joanneum Research (Institut für nichtinvasive Diagnostik) ist ein überraschender Beweis der positiven Eigenschaften von Zirbenholz geglückt. Mit moderner Sensortechnologie lassen sich das autonome Nervensystem und die Funktion des Stammhirns beobachten, die sich in der sogenannten Herzfrequenzvariabilität abzeichnen.

In einer Blindstudie wurde die Auswirkung von Zirbenholz auf die Belastungs- und Erholungsfähigkeit des menschlichen Körpers untersucht. Die bessere Schlafqualität zeigt sich im Zirbenholzbett bedingt durch reduzierte Herzfrequenz und einer erhöhten Schwingung des Organismus im Tagesverlauf. Durchschnittlich liegt die Ersparnis bei 3500 Herzschlägen (entspricht einer Stunde Herzarbeit).

Wissenschaftlich belegt ist auch, daß in einem Zirbenzimmer keine Wetterfühligkeit auftritt. Der Kreislauf bleibt trotz Luftdruckänderung stabil.

Offensichtlich hat das Material Zirbenholz bei der Wohnungseinrichtung eine größere Auswirkung auf das Befinden und die Gesundheit als bisher bekannt.

Das Institut für Genetik und allgemeine Biologie der Universität Salzburg führte eine weitere Untersuchung zur antibakteriellen Wirkung von Zirbenholz mit einem erstaunlichen Ergebnis durch: In feuchter Umgebung ist eine hohe bakterienhemmende Wirkung von Zirbenholz feststellbar. Nach 12 – 14 Stunden konnten keine lebensfähigen Bakterien mehr nachgewiesen werden.

Sogar zur Wirkung der Zirbe gegen die Kleidermotte gibt es neue wissenschaftliche Erkenntnisse. Untersucht wurden die schädlingshemmende Wirkung verschiedener Holzarten sowie von Kunststoffen auf die Entwicklung der Larven der Kleidermotte. Die besondere Eignung von Zirbenholzmöbeln zur mottensicheren Aufbewahrung von Textilien konnte eindeutig erbracht werden.

Haben Sie Fragen? Rufen Sie uns gerne an oder besuchen Sie uns in unseren Stores.

Besuchen Sie uns in unseren Stores in Berlin, München und Eisenach.

Store Berlin | Frankfurter Allee 18 / 20 | 10247 Berlin | Tel.: +49 (0)30-290 466 53

Store München | Westendstr. 240 | 80686 München | Tel.: +49 (0)89-57 94 97 83

Store Eisenach | Mühlhäuser Straße 34 | 99817 Eisenach | Tel.: +49 (0)3691-72 08 46

zirbenbett *Kito*

Nicht nur der schlichte aber aufgeweckte Entwurf hat es in sich. In diesem Bett sorgt das verarbeitete Zirbenholz aus den europäischen Alpen für einen erholsamen Schlaf. Die dortigen Bewohner schätzen schon seit einigen hundert Jahren die wohltuende Wirkung der Zirbe. Das Zirbenbett ist selbstverständlich absolut metallfrei konstruiert und die Eckverbindungen sind mit einem stabilen und passgenauen Holzsystem verbunden. Testpersonen schliefen in einem Zirbenholzzimmer wesentlich besser, als in einem identisch gestalteten „Holzdekor“-Zimmer. Durch den hohen Gehalt an natürlichen Ölen und Harzen hat das Zirbenholz einen angenehmen Geruch der über Jahre hält. Diese Inhaltsstoffe sorgen auch für die mottenabwehrende sowie antibakterielle Wirkung dieses Holzes.



Zirbenbett Kito
Zirbe, unbehandelt
200 x 180cm
Preis: 1.519,-€

* Dekorationsobjekte sowie Lattenroste und Matratzen sind im angegebenen Preis nicht enthalten. Bitte beachten Sie, dass die angegebenen Preise den abgebildeten Modellen entsprechen.



„Zirbenschlafzimmer Kito“

Bett, 2 Nachttischchen, Kleiderschrank, Kommode

Komplett: 7890,-€

zirbenschlafzimmer *komplett*

Das BettKonzept - Zirbenschlafzimmer - Angebot besteht aus einem Zirbenbett, 2 Nachttischchen, einer Zirbenkommode und einem Zirbenkleiderschrank. Anlieferung und Montage durch unseren hauseigenen Service sind im Preis enthalten (innerhalb Deutschland außer Inseln). Die Zirbenmöbel werden aus massiver alpenländischer Zirbe in durchgehenden Lamellen gefertigt, um die natürlich schöne Struktur des Holzes zu erhalten. Die Kommode und die Nachttischchen werden komplett montiert geliefert. Alle Schübe sind auf sehr hochwertigen, selbsteinziehenden Soft- & Silentauszügen gelagert.

Balkenbetten – Zirbenholz

Schwere massive Holzbalken in Ihrer gewachsenen Form – urig und charaktervoll mit einer langen Geschichte bilden den Ausgangspunkt für die Gestaltung unserer metallfreien Balkenbetten. Das temperamentvolle und charismatische Zirbenholz geht in einem Balkenbett eine aufregende Symbiose zwischen gewachsener, bewundernswerter Sprödhheit und modernen, puristischen Formen ein. Der Spannungsbogen dieser Gratwanderung ergibt eine einmalige Aura für jedes unserer Balkenbetten.



Mod. Tannenburg Größe 180 x 200 cm Preis: ab 2.029 €



Mod. Haineck Größe 180 x 200 cm Preis: 2.159 €



Mod. Blumenstein Größe 180 x 200 cm Preis: ab 2.159 €



wohlfühl — design *Round*

- Höchste Qualität aus eigener Schreinerei
- Gediegenes, wertvolles Massivholzbett
- Aus PEFC- zertifizierten Hölzern
- Natürliche Oberfläche
- Buche, Kernbuche, Sumpfeiche, Ahorn, Esche uvm.

Das Bett ROUND ist ein absolutes Platzwunder. Für viel Stauraum sorgen beim Massivholzbett Round die flexiblen Bettkästen, die passend zum Bett bestellt werden können. Die Bettkästen werden in entsprechender Holzart und Höhe in das Untergestell integriert. Trotz des geschlossenen Bettmodells bzw. der Bettkästen ist durch die Konstruktion für eine gute Belüftung der Matratzen gesorgt. Durch die soft gerundeten Kanten ist das Bett ROUND eine kleine harmonische Schlafinsel für sich. Bei Fragen stehen wir Ihnen gern unter der Beratungshotline zur Verfügung.

Bett Round, 200 x 180 cm , Buche geölt 1.679.-€

Anstecktischchen R-Form mit Fuss, Buche geölt 369.-€



Massivholzbett Round
Buche, geölt
200 x 180cm
ohne Unterschub
ab 1.918.-€

Anstecktisch R-Form
Buche, geölt
Preis: 369.-€

* Dekorationsobjekte sowie Lattenroste und Matratzen sind im angegebenen Preis nicht enthalten. Bitte beachten Sie, dass die angegebenen Preise den abgebildeten Modellen entsprechen.

holzbett *Frame*

Das Holzbett FRAME besticht durch seine klare Linienführung und schlichte Formgebung. Durch die wenig geschwungene und ausladende Gestaltung eignet sich das Holzbett FRAME auch besonders gut für kleine Schlafzimmer mit wenig Platz. Zum Designelement wird eindeutig der auf 45° gestoßene Rahmen. Sie erhalten bei uns das Holzbett FRAME natürlich auch mit einer geschlossenen Rückenlehne und in diversen Holzarten.



Holzbett Frame
Buche, weiß, geölt
200 x 180cm, Preis: 1.039,-€



Holzbett Frame
Buche Haselnuss gebeizt, geölt
200 x 180cm, Preis: 1.039,-€



Holzbett Frame
Buche, geölt
200 x 180cm: 909,-€



Massivholzbett Avalon
Buche, geölt
200 x 180cm Preis: 1.489,-€
*exklusive Rückenpolster - auf Anfrage möglich

komfortbett *Avalon*

Das elegante und bodenständige Massivholzbett Avalon ist nach den Kriterien der Wohnbiologie entwickelt und überzeugt mit dezenten und attraktiven Bettetails. Komplett individualisierbar in Holzart, Größe, Sitzkantenhöhe und Wahl der Rückenpolster, ist dieses Massivholzbett direkt auf Sie zugeschnitten. Hergestellt wird das Massivholzbett Avalon in unserer hauseigenen Schreinerei im grünen Herzen Deutschlands- Thüringen. Unser Qualitätsanspruch und der Anspruch an die Nutzung von Hölzern aus nachhaltiger Forstwirtschaft stehen dabei im Vordergrund.

* Dekorationsobjekte sowie Lattenroste und Matratzen sind im angegebenen Preis nicht enthalten. Bitte beachten Sie, dass die angegebenen Preise den abgebildeten Modellen entsprechen.

bettet sie auf wolken — *Circle*

- Höchste Qualität in massiver Buche aus eigener Schreinerei
- PEFC zertifiziertes Holz
- Natürliche und verträgliche Oberfläche
- Zirbe, Kernbuche, Eiche, Nussbaum, Kirsch, Buche uvm.

Durch seine weichen runden Formen bringt sich das klassische Massivholzbett CIRCLE harmonisch in Ihre Räume ein und symbolisiert zugleich eine gewisse Grundständigkeit. Auch das Massivholzbett Circle ist metallfrei. Die Steckverbindungen sind passgenau in das Holz gearbeitet und auf viele Jahre superstabil und kinderleicht aufzubauen. Das Massivholzbett Circle ist elegant und robust zugleich. Ein zeitloser Begleiter in Ihrem Schlafzimmer.

Bei unserem Massivholzbett Circle können Sie aus mehreren Holzarten wählen so z.B. aus Buche, Kernbuche, Zirbe, Nussbaum, Kirsch, Eiche uvm. Entdecken Sie auch verschiedene Lehnvarianten zu Ihrem Massivholzbett Circle wie z.B. Lehne Drop oder Wall.

* Dekorationsobjekte sowie Lattenroste und Matratzen sind im angegebenen Preis nicht enthalten. Bitte beachten Sie, dass die angegebenen Preise den abgebildeten Modellen entsprechen.



Massivholzbett Circle
Buche, geölt
200 x 180cm
Preis: 869.-€



Massivholzbett Liva
Buche, geölt
200 x 180cm, Preis: 2.119.-€



dormiente[®]
BESSER GRÜN SCHLAFEN

designbett *Liva*

Massivholzbett Modell LIVA ist die pure Symbiose von Ergonomie, Komfort und handwerklicher Perfektion. Die sinnlich geformte Rückenlehne stützt ideal und das Anlehnen wird zum reinen Vergnügen. Die Komforthöhe bereitet jeden Tag aufs Neue Freude. Ein Massivholzbett fürs Leben, mit hohem Komfort und zeitlosem Charakter. Eingehüllt in eine ergonomisch geformte Rückenlehne, deren Design sich auch am Fußende wieder findet, zeigt sich das Massivholzbett LIVA von einer besonders schönen Seite.

* Dekorationsobjekte sowie Lattenroste und Matratzen sind im angegebenen Preis nicht enthalten. Bitte beachten Sie, dass die angegebenen Preise den abgebildeten Modellen entsprechen.

massivholzbett

Das neue Massivholzbett BALENA vermittelt Ruhe, Kraft, Beweglichkeit und Ausdauer. Durch seine außergewöhnliche Form imitiert Balena die Leichtigkeit eines eleganten Sprungs. Konstruktiv betont Balena seine schwebende Form mit verdeckten Füßen. Der Schwung der Seiten ermöglicht eine bequeme Bettkantenhöhe von 42 cm, ohne Bezug zum Boden zu verlieren. Eine variable Lattenrostabsenkung von bis zu 20 cm Tiefe bietet Platz für die komfortabelsten Liegesysteme. Bitte beachten Sie, dass die Dormiente Betten nicht zu 100% metallfrei sind und kleine Metallelemente zur Stabilisierung enthalten.

stauraum³ - Saphira

- Platzsparend, schlicht und zeitlos
- Ästhetisches Wohlfühl- Design
- Natürliche Verarbeitung hochwertiger zertifizierter Hölzer
- Buche, Kernbuche, Sumpfeiche, Zirbe, Nussbaum, Kirsch uvm.

Das Massivholzbett Saphira zeigt einen idealen Detailmix aus massivem Holz und einem schlicht, modernen, linientreuen Design. Die ökologisch einwandfreie Verarbeitung wirkt, neben den zahlreichen Holzdetails, komfortabel und gemütlich. Die einfache Holzkonstruktion macht dieses Massivholzbett robust und stabil und lässt Sie auf höchstem Niveau schlafen.

Konstruktion:

Der Bettrahmen lagert auf dem zurückgesetzten Untergestell, in welches auf Wunsch seitlich die Bettkästen integriert werden können. Diese bieten enorm viel Stauraum. Die Bettlehne ist im oberen Bereich leicht nach hinten gewölbt. Durch eine clevere und sichere Steckverbindung des Bettgestells ist dieses Massivholzbett spielend leicht, selbst aufzubauen. Die charakteristischen Eichenhölzer bilden dabei den Bettrahmen und bieten, durch Ihre Fixierung mit formschlüssigen gesteckten Gratverbindungen, die notwendige Stabilität. Die komplette Massivholzbett Konstruktion ist metallfrei.



Saphira, Eiche, geölt, 200x180cm ab: 2.419.-€



Detailaufnahme Saphira Bettfuß



Detailaufnahme Saphira Lehne



Saphira, Buche, geölt, 1 Bettkasten Preis: 1.848.-€



Massivholzbett Saphira
Buche, geölt
200 x 180cm
Preis: 1.679.-€
*optional Bettunterschubkästen

Designbett Sophie
Kernbuche, geölt
200 x 180cm
Preis: 1.599.-€



designbett *Sophie*

Das Designer Bett SOPHIE entfaltet durch seine besondere Materialstärke von 4,5cm einen ausgesprochen stabilen und hochwertigen Charakter. Durch die ausschließliche Verwendung des von der Natur gegebenen und gezeichneten Materials Holz, ist jedes Sophie- Bett ein Unikat. Verwendung finden verschiedene Holzarten, wie die Kernbuche, Ahorn, Eiche, Buche, Nussbaum, Esche, Erle und Kirschbaum. Lassen Sie sich von der Schönheit und Einzigartigkeit der Hölzer verzaubern und stellen Sie sich hier Ihr eigenes individuelles Traumbett zusammen.

Massivholzbett Smalli
Buche, geölt
200 x 180cm
Preis: 1.429.-€



Nachttisch W-Form
Buche, geölt
ab 449.-€



minimalistisch *Smalli*

Eine leichte schwingvolle Linie in Verbindung mit Komfort und Alltagstauglichkeit standen bei der Entwicklung des metallfreien Bettes SMALLI im Raum. Darüber hinaus überzeugt das Bett SMALLI durch wenig Platzbedarf. Der Bettrahmen kann in Einzelbettausführung auch gut kombiniert und nahtlos aneinander gestellt werden. Die Komforthöhe bereitet jeden Tag neue Freude, denn es ist einfach ein richtig bequemes Bett. Ein Massivholzbett fürs Leben, mit hohem Komfort und zeitlosem Charakter.

* Dekorationsobjekte sowie Lattenroste und Matratzen sind im angegebenen Preis nicht enthalten. Bitte beachten Sie, dass die angegebenen Preise den abgebildeten Modellen entsprechen.



feng shui *Drop*

Das Feng Shui Bett Drop ist entsprechend der Feng Shui Kriterien komplett metallfrei gebaut. Die Steckverbindungen sind in Hartholz gearbeitet, äußerst stabil und langlebig. Feng Shui Bett Drop gibt Ihrem Schlafzimmer einen orientalischen Hauch und ist ein sehr wandlungsfähiges und metallfreies Feng Shui Bett. Während es in Buche natur sehr warm, weich und natürlich wirkt, stellt es sich in Buche Nußbaum gebeizt, durch eine erhabene Eleganz dar.

Das spezielle Extra für unsere Kunden:

Sie haben bei uns die Möglichkeit, Ihr Feng Shui Bett DROP ganz individuell nach Ihren Wünschen zusammenzustellen. So können Sie die Rückenlehne des Modells Rion zu Ihrem Feng Shui Bett DROP kombinieren.



Feng Shui Bett Rion
Buche, geölt
200 x 180cm
Lehne Rion
Preis: 1.139.-€



Feng Shui Bett Drop
Kernbuche, geölt
Lehne geschlossen
200 x 180cm
Preis: 1.359.-€

* Dekorationsobjekte sowie Lattenroste und Matratzen sind im angegebenen Preis nicht enthalten. Bitte beachten Sie, dass die angegebenen Preise den abgebildeten Modellen entsprechen.



Holzbett Liv
Buche, geölt
200 x 180cm
Preis: 2.148-€

minimalistisch & schick

Liv

Die einfache, leichte und zeitlose Form ist das prägende Element des neuen Holzbettes LIV. So einfach es auch aussieht, LIV hat es in sich: massives Holz aus PEFC zertifiziertem Handel, eine naturgeölte Oberfläche, die es Ihnen ermöglicht, kleine Kratzer selbst zu entfernen, eine komfortable Absenktiefe von ca. 15 cm, die fast alle gängigen Lattenrostsysteme zulässt. Das Holzbett LIV bietet Ihnen die Möglichkeit aus Ihrer Wunschholzart zu wählen z.B. Nussbaum, Kirsch, Kernbuche, Buche und Eiche. Ideal bietet sich das Holzbett durch seine schlichte Optik auch für kleine Schlafräume, Dachgeschoss oder Jugendzimmer an.

* Dekorationsobjekte sowie Lattenroste und Matratzen sind im angegebenen Preis nicht enthalten. Bitte beachten Sie, dass die angegebenen Preise den abgebildeten Modellen entsprechen. *Dormiente Betten sind nicht 100% metallfrei. Irrtümer sind vorbehalten.



Designbett Akzent
Kernbuche, geölt
200 x 180cm
ab 2.329.-€

formvollendet

Akzent

Das Massivholzbett AKZENT macht seinem Namen alle Ehre. Sie werden auf Wolken schlafen. Die wundervoll geschwungene Lehne erinnert nur allzu gut an eine zarte Wolke im Himmel. Für die absolut natürliche Umgebung sorgt die Verwendung von ausschließlich PEFC-zertifiziertem Massivholz aus heimischen Wäldern und somit aus nachweisbar nachhaltiger Forstwirtschaft. Massivholzbett Modell AKZENT ist der schwungvolle Beweis, dass es möglich ist, stilvoll und gleichzeitig gesund zu schlafen.



Designer Bett Sita
 Buche Nuss gebeizt, geölt
 200 x 180cm
 Preis: 1.939.-€

zeitlos asiatisch — *Sita*

In schlichter Art und Weise asiatisch & edel kann Designer Bett SITA lichte, sachliche Räume krönen. Mit Sicherheit ein Eye - Catcher von hohem Gebrauchswert und eine massive, dauerhafte Schlafstätte. Designer Bett SITA ist im Sinne einer guten Wohnbiologie metallfrei konstruiert. Durch sehr aufwendig gearbeitete Eckverbindungen ist das Designerbett super stabil und genial einfach, ohne jegliches Werkzeug aufzubauen. Durch seine massive Konstruktion wird Ihnen ein störendes Knacken oder Quietschen bei diesem asiatischen Herzstück erspart bleiben.

* Dekorationsobjekte sowie Lattenroste und Matratzen sind im angegebenen Preis nicht enthalten. Bitte beachten Sie, dass die angegebenen Preise den abgebildeten Modellen entsprechen. *Dormiente Betten sind nicht 100% metallfrei. Irrtümer sind vorbehalten.



Designbett Tuma
 Buche Nuss gebeizt, geölt
 200 x 180cm
 Preis: 1.839.-€

modern — *Tuma*

Durch sehr aufwendig gearbeitete Eckverbindungen ist das Designerbett Tuma super stabil und genial einfach, ohne Werkzeug aufzubauen. Das besondere Highlight ist das Design des Standfußes. Hier kommen die zwei gewählten Holzfarben hervorragend zur Geltung. Und ein echter Hingucker ist es im Schlafzimmer allemal. Zudem ergänzt das Designbett Tuma mit seinem zurückhaltenden Charakter ideal bestehende Schlafräume und passt sich optimal an.



Massivholzbett Plain 1
Buche, geölt
200 x 180cm
Preis: 1.099.-€



Massivholzbett Plain 2
Buche, geölt
200 x 180cm
Preis: 1.319.-€

futonbetten — Plain

Unsere Futonbetten PLAIN unterscheiden sich hinsichtlich ihrer Rückenlehne voneinander. Das Bettgestell bleibt jeweils identisch und fällt besonders durch die sichtbar gearbeitete Holz-Eckverbindung auf. Sie haben bei dem Futon PLAIN die Auswahl zwischen vier unterschiedlichen Variationen

* Dekorationsobjekte sowie Lattenroste und Matratzen sind im angegebenen Preis nicht enthalten. Bitte beachten Sie, dass die angegebenen Preise den abgebildeten Modellen entsprechen.



Massivholzbett Plain 3
Buche, geölt
200 x 180cm
Preis: 1.319.-€



Massivholzbett Plain 4
Buche, geölt
200 x 180cm
Preis: 1.319.-€

Kundenstimmen: 4,9 / 5 

„Wir haben nach Empfehlung meines Arztes ein Unternehmen gesucht, dass den Schlaf als ganzheitliches Thema betrachtet. Wir wurden fündig mit Bettkonzept und sind von der Produktqualität und der Mitarbeiter begeistert. Macht weiter so.“

01/2015, Mannheim

„ In meinem Leben habe ich schon viele Möbel anfertigen lassen, aber noch nie wurde ich so gut beraten...“

07/2013, Swistal

„Das Bett ist wunderschön und hat meine Vorstellungen noch übertroffen...“

06/2012, Dreieich

„Habe das Bett Quader zweimal bei Bettkonzept bestellt. Qualität der Ware und Design ist super, auf jedenfall zu empfehlen. Der Aufbau ohne Schrauben ist ein Hit. Das Bett ist sehr robust und schaut super aus. Das Bett wurde ohne Transportschäden geliefert, da gut eingepackt. Kundenservice bei Fragen ist sehr gut. Vielen Dank!“

02/2010, Schwabingen



Massivholzbett Mola
Kernbuche, geölt
200 x 180cm
ab 2.178,-€

dormiente®
BESSER GRÜN SCHLAFEN



schwungvoll *Mola*

Unser Bett Mola ermöglicht durch seine weiche, geschwungene und doch klare zeitlose Formgebung, in Verbindung mit seiner Massivität, das Gefühl von Sicherheit und Geborgenheit. Die freie Wahl verschiedener einheimischer Harthölzer sowie unterschiedlicher Beiztöne ermöglicht in Verbindung mit variablen Fußhöhen eine breite Palette individueller Gestaltungs- und Nutzungsarten.

Sie erhalten das Massivholzbett MOLA als komplettes Bettgestell mit Rückenlehn und Fußteil. Bitte beachten Sie, dass abgebildete Matratzen, Kissen und Decken nicht im Lieferumfang enthalten sind, aber jederzeit flexibel dazubestellt werden können.

kernbuche bett *Pure*

Geben Sie dem unverwechselbarem Charakter des massiven Holzes Raum und Fläche, seine innewohnende, natürliche Schönheit und Eleganz zu entfalten. DESIGNER BETT PURE entfaltet bspw. in der Holzart Kernbuche seinen puristischen Charakter. Geradlinig und gleichzeitig stilvoll-modern besticht das Design des Bettes und passt sich ideal bestehenden Einrichtungsstilen an.

*Dekorationsobjekte sowie Lattenroste und Matratzen sind im angegebenen Preis nicht enthalten. Bitte beachten Sie, dass die angegebenen Preise den abgebildeten Modellen entsprechen. *Dormiente Betten sind nicht 100% metallfrei. Irrtümer sind vorbehalten.

balkenbetten

Schwere massive Holzbalken in Ihrer gewachsenen Form – urig und charaktervoll mit einer langen Geschichte bilden den Ausgangspunkt für die Gestaltung unserer metallfreien Balkenbetten. Temperamentvolle und charismatische Hölzer wie Kernbuche, Sumpfeiche und Zirbenholz gehen in einem Balkenbett eine aufregende Symbiose zwischen gewachsener, bewundernswerter Sprödeheit und modernen, puristischen Formen ein. Der Spannungsbogen dieser Gratwanderung ergibt eine einmalige Aura für jedes unserer Balkenbetten.

Die Balken für unsere metallfreien Balkenbetten lassen wir mit einer Spezial-Einschnitttechnik und einem besonders schonenden Trocknungsverfahren aufbereiten. Jedes Balkenbett ist ein absolutes Unikat. Eine einmalige Besonderheit ist auch die Art der Eckverbindungen der Balkenbettrahmen. Nach handwerklicher Tradition werden die Ecken überplattet und ausgeklinkt. Zur Sicherung aller Verbindungen der Balkenbetten setzen wir große Holzgewindeschrauben aus Weißbuche ein. Weißbuche ist ein äußerst zähes Holz und daher hoch belastbar. Es wurde früher in Mechaniken von Mühlen und auch in der Feinmechanik eingesetzt.



Kreyenburg S, Sumpfeiche, geölt, 200 x 180cm Preis: 2.159.-€



Blumenstein, Zirbe unbehandelt, 200 x 180cm, Preis: 2.159.-€

* Dekorationsobjekte sowie Lattenroste und Matratzen sind im angegebenen Preis nicht enthalten. Bitte beachten Sie, dass die angegebenen Preise den abgebildeten Modellen entsprechen.

balkenbett *Blumenstein*

Lassen Sie sich sanft auf das schwebende, metallfreie Balkenbett sinken. Entspannen Sie schwerelos und lassen sich von kraftvollen Kernbuche Balken tragen. Sicher und wohlbehalten, wie auf einem Segelschiff, gleiten Sie durch die Wogen der Träume und zum Pol der inneren Ruhe. Das metallfreie Kernbuche BALKENBETT Blumenstein wird aus massiven Kernbuche- Balken gefertigt. Die Auswahl & Kombination der Hölzer erfordert jahrelange Erfahrung und handwerkliches Geschick.



Balkenbett Blumenstein
Kernbuche, geölt
200 x 180cm
ab 1.829.-€

Hornungsburg

- TOPMODERNES schlichtes BIODESIGN
- Metallfrei- schlicht- massiv- schwebend
- Aus PEFC- zertifizierter Kernbuche
- Natürliche Oberfläche

Für das metallfreie KERNBUCHE BALKENBETT Hornungsburg verwenden wir die von Ihnen gewünschte Holzart Kernbuche, Zirbe oder Sumpfeiche. Die gewachsenen Eigenschaften der Balken und sein Design, angelehnt an eine Burg, geben diesem Bett seinen prägnanten Charakter und machen es zu einem Ort der Gemütlichkeit und Sicherheit. Die individuelle Farbgebung der Bettfüße (z.B. rot) können Sie nach Wunsch auswählen, wie auch die Rückenlehne.

*„Eine feste Burg
ist unser Bett...“*



Balkenbett Hornungsburg
Kernbuche, geölt
200 x 180cm
ab 2.029.-€

* Dekorationsobjekte sowie Lattenroste und Matratzen sind im angegebenen Preis nicht enthalten. Bitte beachten Sie, dass die angegebenen Preise den abgebildeten Modellen entsprechen.

balkenbett himmelbett

Tausend und eine Nacht - in Ihrem Balkenhimmelbett

Dieses Balkenhimmelbett ist eine Symbiose aus rustikalen, massiven Holzelementen und der Leichtigkeit des verzaubernden, geheimnisvollen Orients. Genießen Sie vollkommene Sicherheit, Ruhe und Gemütlichkeit in Ihrem Balkenhimmelbett. Verschiedene Gestaltungsmöglichkeiten durch Kissen, Vorhänge, Baldachine und andere Dekorationselemente machen dieses Bett zu Ihrem individuellen Schatz im Schlafzimmer.

Für vollkommene Stabilität sorgen massive Holzbalken, die aus dem Innenbereich der Hölzer geschnitten werden. Häufig sind diese Balken trocknungsbedingt etwas rissig. Gerade diese, von uns gesäuberten Risse, in Verbindung mit der stark strukturierten Färbung des Holzes, geben dem Bett seinen einmaligen Charakter und ein unbeschreibliches Flair.

Geschmäcker sind verschieden! Darum bieten wir Ihnen die Möglichkeit Ihr Balkenhimmelbett individuell zu dekorieren und auszuschnücken. Evtl. mit einem Tuch oder Baldachin oder auch einem selbstgewählten Vorhang. Ihren Ideen sind keine Grenzen gesetzt.



Detailaufnahmen des Balkenbett Himmelbetts in Sumpfeiche - Holzmaserung, Lehnarrangement, Dekobeispiel Baldachin

Balkenbett Himmelbett
Sumpfeiche, geölt
3.379,-€



Himmlich

* Dekorationsobjekte sowie Lattenroste und Matratzen sind im angegebenen Preis nicht enthalten. Bitte beachten Sie, dass die angegebenen Preise den abgebildeten Modellen entsprechen.



Balkenbett Haineck, Kernbuche, geölt, 200 x 180cm, Preis: 1.829.-€

Haineck

Das rustikale Balkenbett in Futon-Optik bietet Ihnen Erdung, Stil und Stabilität in Ihrem Schlafzimmer. Schlicht und zurückhaltend kann das Balkenbett Haineck zu etlichen Wohnstilen kombiniert werden. Die von uns gesäuberten Risse in Verbindung mit der stark strukturierten Färbung des Holzes geben dem Bett seinen einmaligen Charakter.

* Dekorationsobjekte sowie Lattenroste und Matratzen sind im angegebenen Preis nicht enthalten. Bitte beachten Sie, dass die angegebenen Preise den abgebildeten Modellen entsprechen.



Balkenbett Relax, Zirbe, unbehandelt, 200 x 180cm, Preis: 3.209.-€

Relax

Das Balkenbett Relax ist der ‚Star‘ unter den Balkenbetten. Die rustikale und asymmetrische Lehne in Verbindung mit stabilen Vollholzbalken aus einem Naturmaterial, fügen sich zu einem Eyecatcher der besonderen Art zusammen. Individuell eingerichtet können Sie jedes Liege- oder Schlafsystem in das Balkenbett integrieren.

balkenbetten von bettkonzept

Massivholzbetten aus Kernbuche sind Betten für das Leben – Sie bestechen durch Ihre dauerhafte Stabilität, kein Knacken und kein Knarzen, auch nicht nach vielen Jahren. Dazu trägt die Verbindung mit überplatteten Ecken bei. Der Aufbau wird somit erleichtert und das Balkenbett wird bei einem Umzug oder mehrmaligem Auf- und Abbau nicht beschädigt. Aufgrund von baubiologischen Empfehlungen haben wir uns auf die Herstellung von metallfreien Balkenbetten spezialisiert. Auf Metallbauteile haben wir, durch anerkannte baubiologische Erkenntnisse, bis auf die Ausnahme eines Balkenbettes, verzichtet. Massivholzbetten aus Buche bestechen durch Ihre Langlebigkeit und Nutzbarkeit über Jahre hinweg, ohne Ihren Holzcharakter oder Ihre Ästhetik dabei zu verlieren. Zudem sind Sie sehr pflegeleicht und robust.

Kreyenburg S



Balkenbett Kreyenburg S, Kernbuche, geölt, 200 x 180cm, Preis: 1.719.-€

Normannstein H



Balkenbett Normannstein H, Kernbuche, geölt, 200 x 180cm, ab 1.719.-€



Unikal

Balkenbett Normannstein E
Sumpfeiche, geölt
200 x 180cm
Preis: 2159,-€
(exkl. Balkenbett Anstecktisch)

balkenbett *Normannstein E* in sumpfeiche

- TOPMODERNES schlichtes BIODESIGN
- Tolle Materialkombination- Edelstahl & Holz
- Qualität aus eigener Schreinerei
- Aus PEFC- zertifizierten Hölzern
- Erhältlich in Kernbuche, Sumpfeiche und Zirbe
- Natürliche Oberfläche
- Allergikergeeignete Qualität

Das edle Holz der Sumpfeiche Betten bietet einen Blickfang, der mit seiner stabilen Holzkonstruktion, Leichtigkeit und Gemütlichkeit vermittelt. Das Holz der Wildeiche unserer Balkenbetten zählt zu den Harthölzern und neigt dazu, eine Vielzahl an starken Ästen auszubilden. Genau diese Aststrukturen geben unseren Eichen Holzbetten einen einmaligen Charakter und einen bestechend gemütlichen Charme. Dabei variiert der Farbton von Sumpfeiche Balkenbetten von einem hellen Brauntönen bis hin zu einem dunklen Grau. Stilistisch kombinierbar mit unzähligen Einrichtungsvarianten sind unsere Balkenbetten aus Eiche flexibel und minimalistisch, bieten aber gleichzeitig einzigartige Färbungen und schmeicheln Ihrer Schlafzimmereinrichtung.

Für unsere metallfrei gearbeiteten Balkenbetten verwenden wir eine spezielle, natürliche Oberflächenbehandlung. Durch dieses Verfahren und die Verwendung spezieller Materialien, wie das ‚VITAVOL – Möbelöl‘, sind unsere Holzbetten nahezu geruchslos und gesundheitlich unbedenklich. Ein Balkenbett eignet sich also auch für Menschen, die stark auf unnatürliche Umwelteinflüsse reagieren und Allergien haben. Unsere Balkenbetten bieten somit, durch die unbedenkliche Behandlungs- und –Verarbeitungsweise, eine ideale Alternative für Allergiker.

* Dekorationsobjekte sowie Lattenroste und Matratzen sind im angegebenen Preis nicht enthalten. Bitte beachten Sie, dass die angegebenen Preise den abgebildeten Modellen entsprechen.

Balkenbett Blumenstein
Zirbe, unbehandelt
200 x 180cm
Preis: 2.159.-€



Balkenbett Kreyenburg L
Zirbe, unbehandelt
200 x 180cm
Preis: 2.029.-€



Balkenbett Kreyenburg S
Zirbe, unbehandelt
200 x 180cm
Preis: 2.159.-€



Blumenstein Zirbe

Atmen Sie tief ein und spüren Sie die wunderbaren Vorteile eines Zirbenholzbettes. Das absolut unikale Design, in Kombination mit seinem massiven Charakter, bringt Sie gleichermaßen an einen Ort der Ruhe, Geborgenheit und Erholung. Das metallfreie Balkenbett Blumenstein in Zirbe gleicht einem Rückzugsort und Blickfang gleichermaßen. Die Herstellung erfolgt aus den Hölzern alpenländischer Zirbe oder auch Arve, wie der Baum in Österreich genannt wird und ist passgenau auf das metallfreie Bettdesign abgestimmt. Dieses Zirbenbett ist eindrucksvoll und elegant zugleich und bietet Ihnen Schlafkomfort auf dem höchsten Niveau.

Kreyenburg L aus Zirbenholz

Das BALKENBETT Kreyenburg L in Zirbe hält nicht nur die gesunden Eigenschaften der ausströmenden ätherischen Zirbenöle für Sie bereit - es bietet Ihnen tagtäglich einen beeindruckenden Mix aus dem Design eines hochwertigen Möbelstücks und einem absolut ergonomischen komfortablen Balkenbett. Die althergebrachte Lufttrocknung der Zirbenholzbalken bietet den wertvollen Inhaltsstoffen der Zirbe den nötigen Schutz, damit Sie vollends von den positiven Eigenschaften der Zirbelkiefer profitieren können. Diese Art der Naturholztrocknung dauert pro 1cm Holzdicke ca. 1 Jahr, ist aber die einzige natürliche Methode, um die Holzbalken in ihrer ursprünglichsten Form verarbeiten zu können.

Zirbenbett Kreyenburg S

Balkenbetten aus Zirbe, werden aus jahrelang, luftgetrockneten Hölzern der Zirbelkiefer gefertigt. Der einmalig, schlafgesunde Charakter der Arve- Holzbalken, arrangiert mit schlichten Zirbenholz Füßen, geben diesem Bett einen absolut vielseitigen Charakter und machen es zu einem Highlight. Das sensible und helle Holz dieses Balkenbettes aus Zirbe und die modernen Zirbenfüße, bieten somit Raum für etwaige Kombinationen im Bereich der Schlafzimmereinrichtung.

rustikal *Brandenfels*

- Komforthöhe & Design
- Edle Materialkombination
- Kernbuche & Aluminium
- Aus PEFC- zertifizierten Hölzern
- Natürliche Oberfläche

Metall und Holz?

Wir sagen: JA zur Materialsynergie und das Ergebnis kann sich sehen lassen.

Eine komfortable Einstiegshöhe von 46cm + Matratzenüberstand gewährt einen hohen Gebrauchswert und macht das Balkenbett Brandenfels äußerst bequem. Die Bettfüße werden mit Bedacht aus hochreinem Aluminium gefertigt, da dieses keine magnetischen Auswirkungen hat. Somit ist das Balkenbett zwar nicht metallfrei, hat aber trotz dessen keine Auswirkungen auf das natürliche Erdmagnetfeld. Dadurch ist es aus baubiologischer Sicht unbedenklich.



Balkentisch Z-Form Schub
Kernbuche, geölt
Satinglas
Preis: 459.-€



Balkenbett Brandenfels
Kernbuche, geölt
200 x 180cm
Preis: 2.269.-€

* Dekorationsobjekte sowie Lattenroste und Matratzen sind im angegebenen Preis nicht enthalten. Bitte beachten Sie, dass die angegebenen Preise den abgebildeten Modellen entsprechen.

BOXSPRINGBETTEN POLSTERBETTEN

Das originale Boxspringbett kommt ursprünglich aus den USA und ist ein komplettes Schlafsystem bei dem eine Bettbasis (meist gefedert) die Grundlage des Bettes bildet. Das Untergestell ist meist mit Federkern und somit Metall ausgestattet. Die Boxspringbetten von BettKonzept haben zwar denselben Aufbau aus Bett Untergestell, Matratze und Topper- sind allerdings ausschließlich aus Naturmaterialien gefertigt und bieten Ihnen individuelle Gestaltungsmöglichkeiten durch wechselbare und waschbare Dekorbezüge.

Unsere Boxspringbetten und Polsterbetten bieten dieselben Vorteile und sogar bessere Liegeeigenschaften durch die verwendeten Materialien für Untergestell, Matratze und Topper. Ausschließlich Naturkautschuk, Baumwolle, Wolle, Seegras und Kokosfaser werden für die Herstellung verwendet. In vielen Schichten werden diese Materialien so positioniert, dass Sie den größtmöglichen Liegekomfort haben.

Der 100% reine Naturkautschuk besteht einzig und allein aus Wasser und Gummipartikeln und besitzt zudem eine sehr offene und effiziente Zellstruktur. Für uns bedeutet das, dass bei jeder Bewegung auf einer Naturlatexmatratze die Matratze gleichmäßig belüftet wird. Die einzigartige Elastizität dieses Materials passt sich an natürliche Bewegungen und Gewichtsverlagerungen an und sorgt durch eine angepasste Druckverteilung somit für eine Entlastung der Wirbelsäule.

*Dekorationsobjekte sowie Lattenroste und Matratzen sind im angegebenen Preis nicht enthalten. Bitte beachten Sie, dass die angegebenen Preise den abgebildeten Modellen entsprechen. *Dormiente Betten sind nicht 100% metallfrei. Irrtümer sind vorbehalten.



*Komfort
&
Gesundheit*

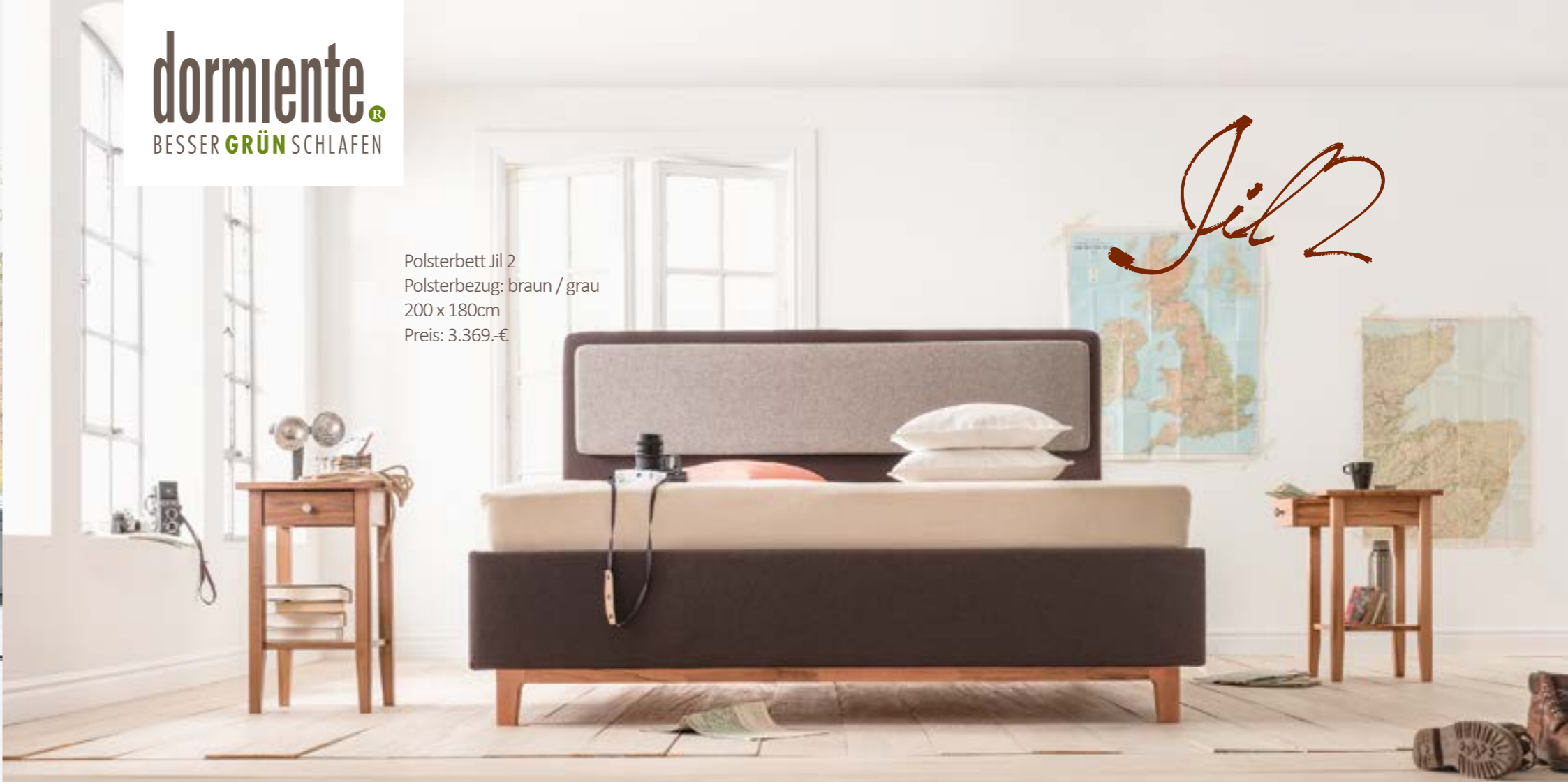

dormiente®
BESSER GRÜN SCHLAFEN

Polsterbett Jil 2
Polsterbezug: braun / grau
200 x 180cm
Preis: 3.369,-€

Jil 2

polsterbett *Livfetto*

...ist die neue, leichte Brise in Ihrem Schlafzimmer. In bewährter Dormiente Manier haben wir massives, geöltes Holz aus zertifizierter Forstwirtschaft mit einem gepolsterten Massivholzrahmen kombiniert. Sie haben sowohl bei der Holzwahl, als auch bei der Stoffwahl freie Hand. Die nachhaltige Dormiente Philosophie finden Sie in etlichen Produktdetails wieder, z.B. die abnehmbaren und wechselbaren Dekostoffe und eine Rahmenpolsterung mit reiner Schurwolle. Verschiedene Stoffvarianten in vielen Farben ermöglichen Ihnen eine sehr individuelle Gestaltung.

*Dekorationsobjekte sowie Lattenroste und Matratzen sind im angegebenen Preis nicht enthalten. Bitte beachten Sie, dass die angegebenen Preise den abgebildeten Modellen entsprechen. *Dormiente Betten sind nicht 100% metallfrei. Irrtümer sind vorbehalten.

magnifique

JIL II ist unser neues Polstersystembett, das sowohl auf Ihre orthopädischen Bedürfnisse, als auch auf Ihre Designvorstellungen eingeht. JIL gibt es mit drei unterschiedlichen, mit reinen Naturmaterialien gepolsterten Rückenlehnen. Die abgebildete Variante JIL II- besitzt eine Polsterlehne mit extra Komfortlehnenkissen. JIL kann aber noch mehr. Die hohe, variable Absenktiefe des Rahmens ermöglicht Ihnen den Einsatz fast aller Schlafsysteme, sodass Ihre ergonomischen Ansprüche immer erfüllt werden.

Vega natural boxspring

Das neue Bett Vega natural boxspring ist das einzige uns bekannte auf dem Markt erhältliche Boxspringbett, das aus reinen Naturmaterialien in hoher Qualität gefertigt wird. Dieses Bett können Sie durch die abnehmbaren Bezüge ganz nach Ihren Wünschen gestalten. Bei uns finden Sie viele schöne Dekostoffe - und ist trotzdem nichts für Sie dabei, schicken Sie uns Ihren Lieblingsstoff und wir fertigen das Bett dann so, wie Sie es möchten. Der 40 cm hohe Rahmen (engl. Box) wird bei uns aus massiven Kiefernholzrahmen gefertigt, allerdings ohne Stahlfedern (engl. spring). Wir haben stattdessen diesen Rahmen mit massiven Holzleisten ausgestattet, die wir mit streng schadstoffkontrollierten Materialien wie 100% Naturlatex, latexierter Kokosfaser und reiner Schurwolle in Manufakturarbeit gepolstert haben.

Vega Naturlatex Boxspring Bett
Polsterbezug: weiß
200 x 180cm
Preis: 2.849.-€



Komfortbett Vega
Polsterbezug: Olive
200 x 180cm
Preis: 2.553.-€

komfortbett Vega

Vorbild für unser Polsterbett VEGA ist das Prinzip der »skandinavischen Betten«. Sie zeichnen sich durch ihren besonders hohen Liegekomfort aus. Ein mit 100 % Naturlatex und weiteren edlen Naturmaterialien gepolsterter Grundrahmen trägt die Matratze. Ein eigener Lattenrost ist daher nicht mehr nötig. Alle unsere Matratzen passen gut zu VEGA und wer es ganz besonders bequem und komfortabel möchte, stattet dieses Bett noch zusätzlich mit einem unserer Matratzentopper aus.

* Dekorationsobjekte sowie Lattenroste und Matratzen sind im angegebenen Preis nicht enthalten. Bitte beachten Sie, dass die angegebenen Preise den abgebildeten Modellen entsprechen. *Dormiente Betten sind nicht 100% metallfrei. Irrtümer sind vorbehalten.

Polsterbett Stella
Polsterbezug: blau
200 x 180cm
Preis: 2.513.-€



polsterbett *Stella* – lovely

Stella ist ein klassisches Rahmenbett und in Konstruktion und Design leicht und zeitlos. Der massive Buchenrahmen wird mit reinen Naturmaterialien, wie reiner Merinoschurwolle und 100% Naturlatex gepolstert und bildet so die solide Basis dieses modernen Klassikers. Edle abnehmbare Bezugsvarianten, z.B. aus Leinen-Baumwolle, sowie verschiedene Fußformen, bieten den breiten Spielraum für die individuelle Gestaltung Ihres Bettes. Es kann sich nach Wunsch bestens dem Komfort und der Ergonomie, die Sie wünschen, anpassen.

polsterbett *Lounge Night*

Lounge Night ist ein modernes, komfortables und variables Polsterbett. Der Grundrahmen aus massivem Kiefernholz wird mit latexiertem Kokos und reiner Schurwolle auf 100% Baumwolle kaschiert gefertigt. Die Bezugstoffe sind optional abnehmbar. Sie können für Lounge Night genau die Matratze verwenden, die zu Ihnen passt. Bitte beachten Sie, dass die Dormiente Betten nicht zu 100% metallfrei sind und kleine Metallelemente zur Stabilisierung enthalten. Im Lieferumfang enthalten sind: Bettgestelle, Polsterbezug, Rückenlehne und Fußteil.

Polsterbett Lounge Night
Polsterbezug: weiß
200 x 180cm
Preis: 1.639.-€
*optional mit Unterschub



*Dekorationsobjekte sowie Lattenroste und Matratzen sind im angegebenen Preis nicht enthalten. Bitte beachten Sie, dass die angegebenen Preise den abgebildeten Modellen entsprechen. *Dormiente Betten sind nicht 100% metallfrei. Irrtümer sind vorbehalten.

kleiderschränke

Create your own...

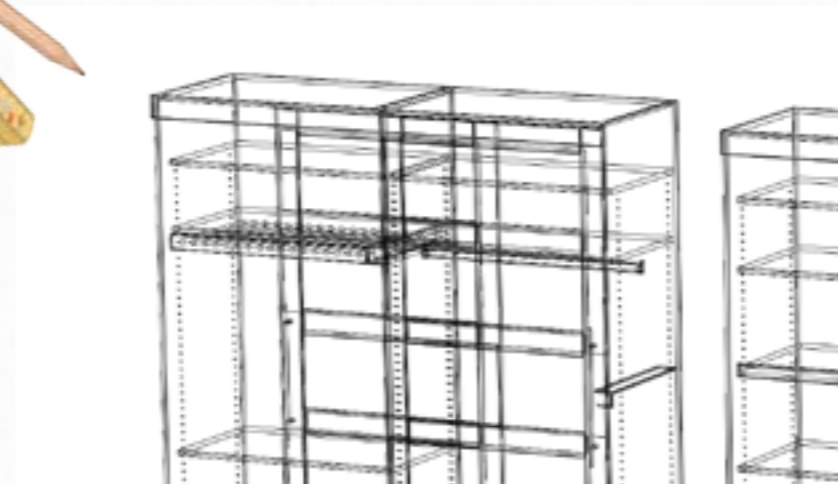

- Individuelle 3D Schrankplanung für Ihr Schlafzimmer
- Beratung über Materialien, Oberflächen und Nutzungsmöglichkeiten
- Besuchen Sie uns in Eisenach, Berlin, München und Stuttgart

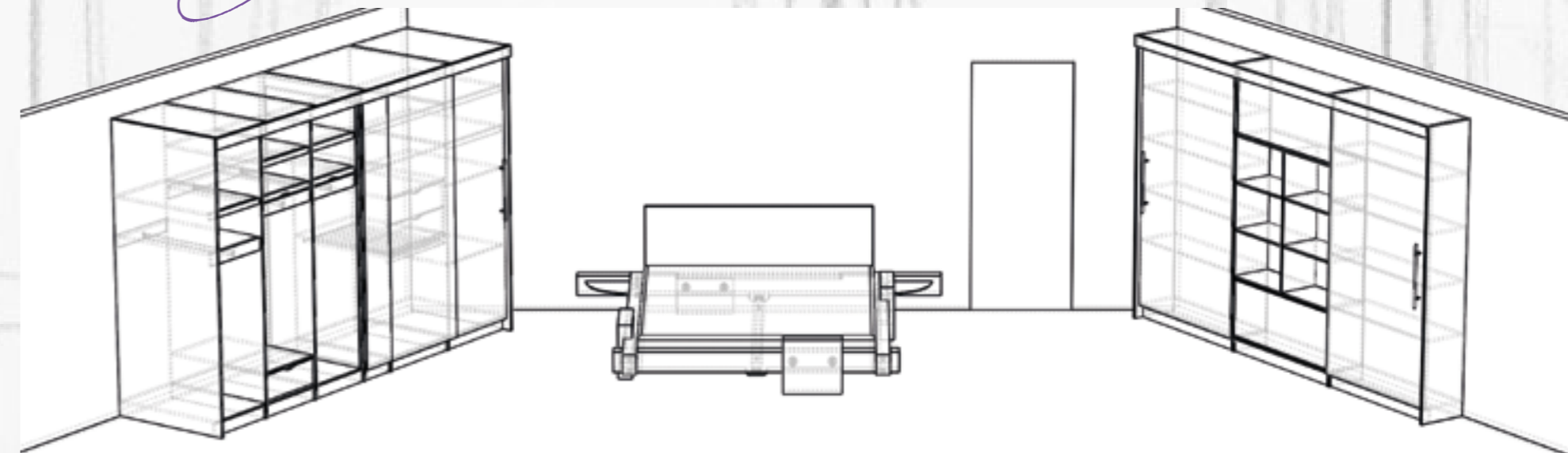



Schwebetürenschrack Syra
Buche, geölt
300 x 200cm
Preis: 4.199.-€

schwebetüren- schrack *Syra*

- 3D - Planungsservice
- Solide HANDWERKSQUALITÄT aus Thüringen
- MASSIVHOLZ-UCHE Schwebetürenschrack
- Natürliche Oberflächen

Der Schrack SYRA kann um viele praktische Ausstattungselemente erweitert werden. Ein modulares Befestigungssystem lässt eine flexible Innenausstattung des Schrackes zu. So gewinnt Ihr Schwebetürenschrack enorm an Komfort-- das spürt man Tag für Tag.

Zusatzausstattungen:

fixe Kleiderstangen, Einlegeböden, innenliegende Schubkästen, ausziehbare Tablare, absenkbare Kleiderstangen, Hosenauszug, Krawattenhalter

Holzarten:

Buche, Kernbuche, Eiche, Ahorn, Zirbe, Nussbaum, Kirsch

massivholzschrack *Plain*

- Ordnung und Übersicht
- Gefertigt aus Massivhölzern
- Hauseigene Schreinerei
- Moderne transparente Optik

Sie können den Schwebetürenschrack PLAIN ganz nach Belieben zusammenstellen. So haben Sie die Möglichkeit zwischen unterschiedlichen Holzarten auszuwählen. Sie erhalten unseren Schwebetürenschrack PLAIN inklusive einer Grundinnenausstattung. Diese können Sie ganz nach Ihren Wünschen mit unserer Wäscheschrack-Innenausstattung ergänzen.

Zusatzausstattungen:

fixe Kleiderstangen, Einlegeböden, innenliegende Schubkästen, ausziehbare Tablare, absenkbare Kleiderstangen, Hosenauszug, Krawattenhalter

Mehr unter: www.bettkonzept.de



Massivholzkleiderschrack Plain
Kernbuche, geölt
300 x 200cm
Preis: ab 4.509.-€



Massivholzschränk Tannenburg
Kernbuche, geölt
200 x 200cm
Preis: 4.349-€

* Dekorationsobjekte sind im angegebenen Preis nicht enthalten

massivholzschränk

Tannenburg

- 3D - Planungsservice
- Solide HANDWERKSQUALITÄT aus Thüringen
- Türeinsatz mit hochwertigem Lacobell-Glas

Sie können den Kleiderschränk TANNENBURG ganz nach Belieben zusammenstellen. So haben Sie die Möglichkeit zwischen unterschiedlichen Holzarten auszuwählen. Sie erhalten unseren Kleiderschränk TANNENBURG inklusive einer Grundinnenausstattung.

Holzarten:

Buche, Kernbuche, Eiche, Ahorn, Zirbe, Nussbaum, Kirsch

Zusatzausstattungen:

fixe Kleiderstangen, Einlegeböden, innenliegende Schubkästen, ausziehbare Tablare, absenkbare Kleiderstangen, Hosenauszug, Krawattenhalter

schwebetürenschränk

Hornungsburg

- Klare Struktur und Design
- Praktische Erweiterung der Ausstattung
- Erhältlich in Kernbuche, Eiche, Zirbe uvm

Fronten: Rahmen-Füllungstüren mit hochwertigem Lacobell Glas

Korpus: Massivholz

Zusatzausstattungen:

fixe Kleiderstangen, Einlegeböden, innenliegende Schubkästen, ausziehbare Tablare, absenkbare Kleiderstangen, Hosenauszug, Krawattenhalter

Holzarten:

Buche, Kernbuche, Eiche, Ahorn, Zirbe, Nussbaum, Kirsch

Glasoberfläche:

Wählen Sie Ihr Wunschglas nach RAL-Ton aus

Mehr unter: www.bettkonzept.de

Schränk Hornungsburg
Kernbuche, geölt
300 x 200cm
Preis: 4.509.-€





Schrank Blumenstein
Kernbuche, geölt
200 x 200cm
Preis: 3.959.-€

kleiderschrank *Blumenstein*

- 3D - Planungsservice
- MASSIVHOLZ
Schiebetürenschränk
- Individuelle Glasfarbe wählbar
- Lacobellgläser

Holzarten:

Buche, Kernbuche, Eiche, Ahorn,
Zirbe, Nussbaum, Kirsch

Oberfläche:

geölt, (Zirbe unbehandelt)

Grundausstattung:

je voller Laufmeter
Schiebetürenschränk 2
Einlegeböden und 1 Kleiderstange

Bsp.: 300cm Schrankbreite = 6
Einlegeböden + 3 Kleiderstangen

Zusatzausstattungen:

fixe Kleiderstangen, Einlegebö-
den, innenliegende Schubkästen,
ausziehbare Tablare, absenkbare
Kleiderstangen, Hosenauszug,
Krawattenhalter

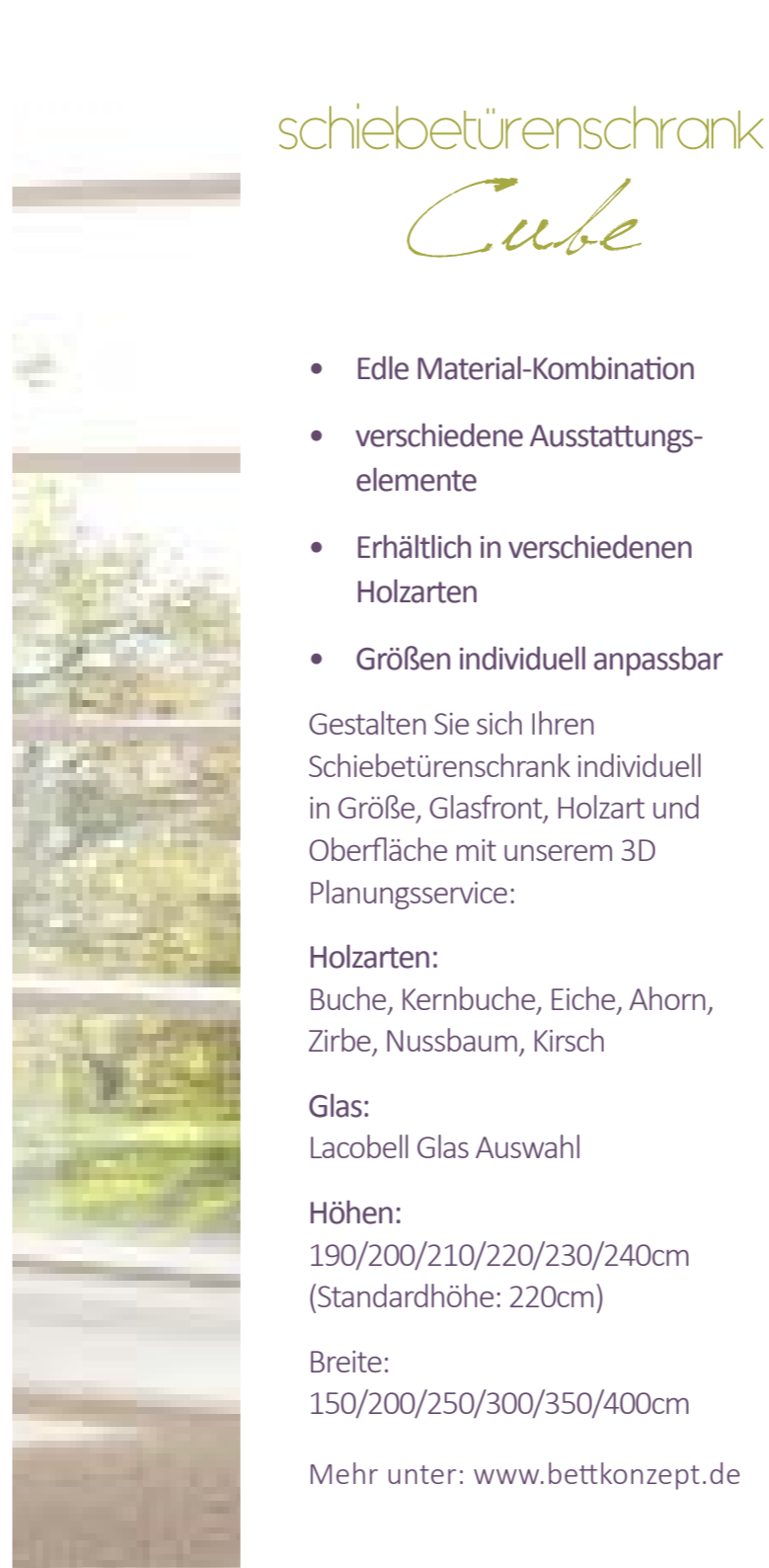

schiebetürenschränk *Cube*

- Edle Material-Kombination
- verschiedene Ausstattungselemente
- Erhältlich in verschiedenen Holzarten
- Größen individuell anpassbar

Gestalten Sie sich Ihren
Schiebetürenschränk individuell
in Größe, Glasfront, Holzart und
Oberfläche mit unserem 3D
Planungsservice:

Holzarten:

Buche, Kernbuche, Eiche, Ahorn,
Zirbe, Nussbaum, Kirsch

Glas:

Lacobell Glas Auswahl

Höhen:

190/200/210/220/230/240cm
(Standardhöhe: 220cm)

Breite:

150/200/250/300/350/400cm

Mehr unter: www.bettkonzept.de



Schrank Cube
Kernbuche, geölt
200 x 200cm
Preis 4.569.-€



Schrank Quader
Buche, geölt
200 x 200 cm
Preis: 2.869.-€

massivholzschrank

Quader

- Planungs - und Montage-Service auf Wunsch
- Individuelles Glasdesign
- Buche, Zirbe, Eiche uvm.
- Individuelle Innenausstattung

Die solide Handwerksqualität und individuelle ausgewählte Hölzer geben dem Schrank Quader seinen Charakter und bringen Flair in Ihr Schlafzimmer.

Oberflächen:

Buche geölt, Buche weiß geölt,
Buche Kirsch / Nuss / Mahagoni /
Haselnuss gebeizt, geölt

Grundausrüstung:

je 100cm Abteil Schrank 2 Einlegeböden und 1 Kleiderstange, je 50cm Abteil 4 Einlegeböden

Bsp.: 250cm Schrankbreite = 4 Einlegeböden á 100cm + 2 Kleiderstangen á 100cm + 4 Einlegeböden á 50cm

* Dekorationsobjekte sind im angegebenen Preis nicht enthalten

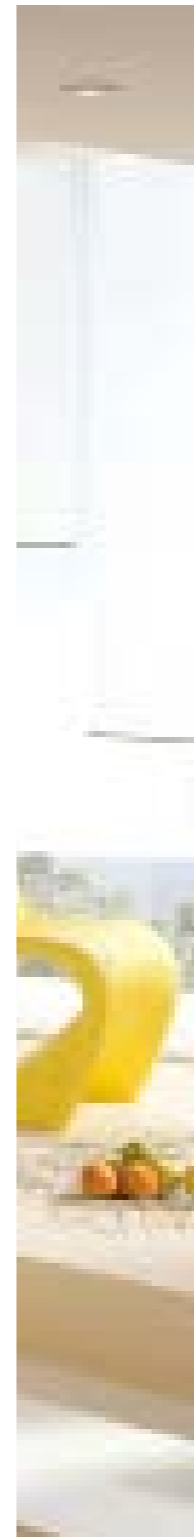

zirbensschrank

Kito

- Planungs - und Montage-Service auf Wunsch
- Individuelles Glasdesign
- Buche, Zirbe, Eiche uvm.
- Individuelle Innenausstattung

Sie können den ZIRBENSCHRANK KITO ganz nach Belieben zusammenstellen. So haben Sie die Möglichkeit zwischen unterschiedlichen Holzarten und Glaseinsätzen zu wählen. Sie erhalten unseren ZIRBENSCHRANK KITO inklusive einer Grundinnenausstattung.

Das Holz ist in der Lage, innerhalb weniger Stunden Bakterien, Keime und Pilze auf seiner Oberfläche deutlichst zu reduzieren. Somit tragen Zirbenbetten zu einem besseren Schlafklima und einer Reduzierung der Belastungen bei. Entdecken Sie jetzt wohltuendes Zirbenholz und bestellen Sie sich ein kostenloses Zirbenholzmuster.

Mehr unter: www.bettkonzept.de



Schrank Kito
Zirbe, unbehandelt
200 x 220cm
Preis: 4.569.-€

innenausstattung *Schrank*

Folgende Innenausstattung erhalten Sie zu Ihrem Schrank kostenfrei dazu. Alle anderen Elemente können Sie natürlich dazubestellen:

Schiebetürenschrack:

Je voller Laufmeter Schiebetürenschrack = 2 Einlegeböden und 1 Kleiderstange

Bsp.: 300cm Schrankbreite = 6 Einlegeböden + 3 Kleiderstangen



Schwebetürenschrack:

je voller Laufmeter Schwebetürenschrack = 2 Einlegeböden und 1 Kleiderstange

Bsp.: 300cm Schrankbreite = 6 Einlegeböden + 3 Kleiderstangen

Drehtürenschrack | Massivholzkleiderschrack:

je 100cm Abteil Schrank = 2 Einlegeböden und 1 Kleiderstange,
je 50cm Abteil = 4 Einlegeböden

Bsp.: 250cm Schrankbreite = 4 Einlegeböden á 100cm + 2 Kleiderstangen á 100cm + 4 Einlegeböden á 50cm

Weitere Informationen zu der individuellen Innenausstattung Ihres Kleiderschranks erhalten Sie unter: www.bettkonzept.de!





Kommode Cube in Kernbuche, Preis 1.619.-€

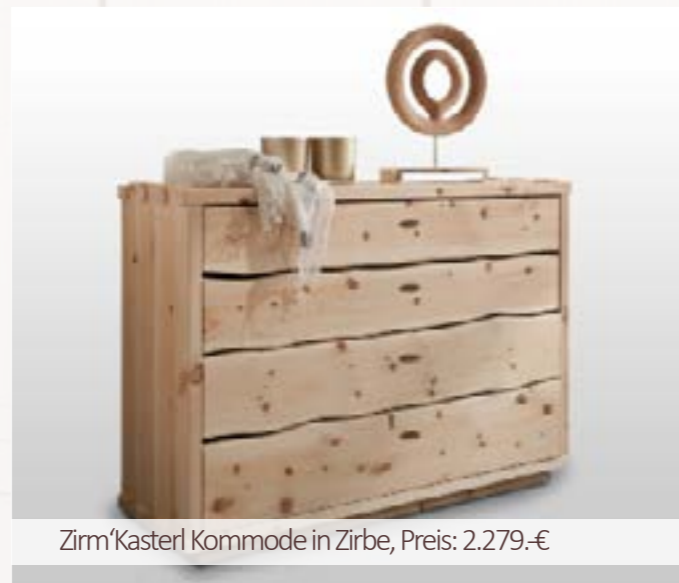

Zirm'Kasterl Kommode in Zirbe, Preis: 2.279.-€



Kommode Kito in Zirbe, Preis: 2.109.-€

klassisch, edel, elegant...



Kommode Blumenstein, Kernbuche, Preis: 1.619.-€



Balkenkommode 9, Kernbuche, Preis: 1784.-€



Kommode 8 in Buche, geölt, Preis: 1.674.-€

highboards kommoden sideboards

Individuelle Kommoden, Highboards und Sideboards in den trendigen Holzarten Kernbuche oder Zirbe werden mit schlichten Glasauflagen des hochwertigen Lacobell Glases zu einer äußerst edlen Materialverbindung. Sie finden in unserem Sortiment eine Vielzahl von Kommoden und anderen Möbelstücken, sollten Sie einen Sonderwunsch haben setzen wir diesen auch gern individuell für Sie um.

Die massive und schwere Ausführung zeigt Ihnen unverkennbar die Lebensdauer und Alltagstauglichkeit unserer Möbelstücke. Die einfache Handhabung wird dabei durch selbstschließende Soft & Silentauszüge realisiert. Das stilvolle, zeitlose Design unserer Kommode passt sich dabei Ihrer Einrichtung, den räumlichen Gegebenheiten und Ihren Bedürfnissen an. Zusätzlich können Sie farblich passende Glasfronten frei wählen sowie die Holzart, in der Sie Ihre Kommode anfertigen lassen.

Die Herstellung erfolgt nach höchsten Qualitätskriterien in unserer Schreinerei, auch gern nach Kundenmaß und individuellen Wünschen.



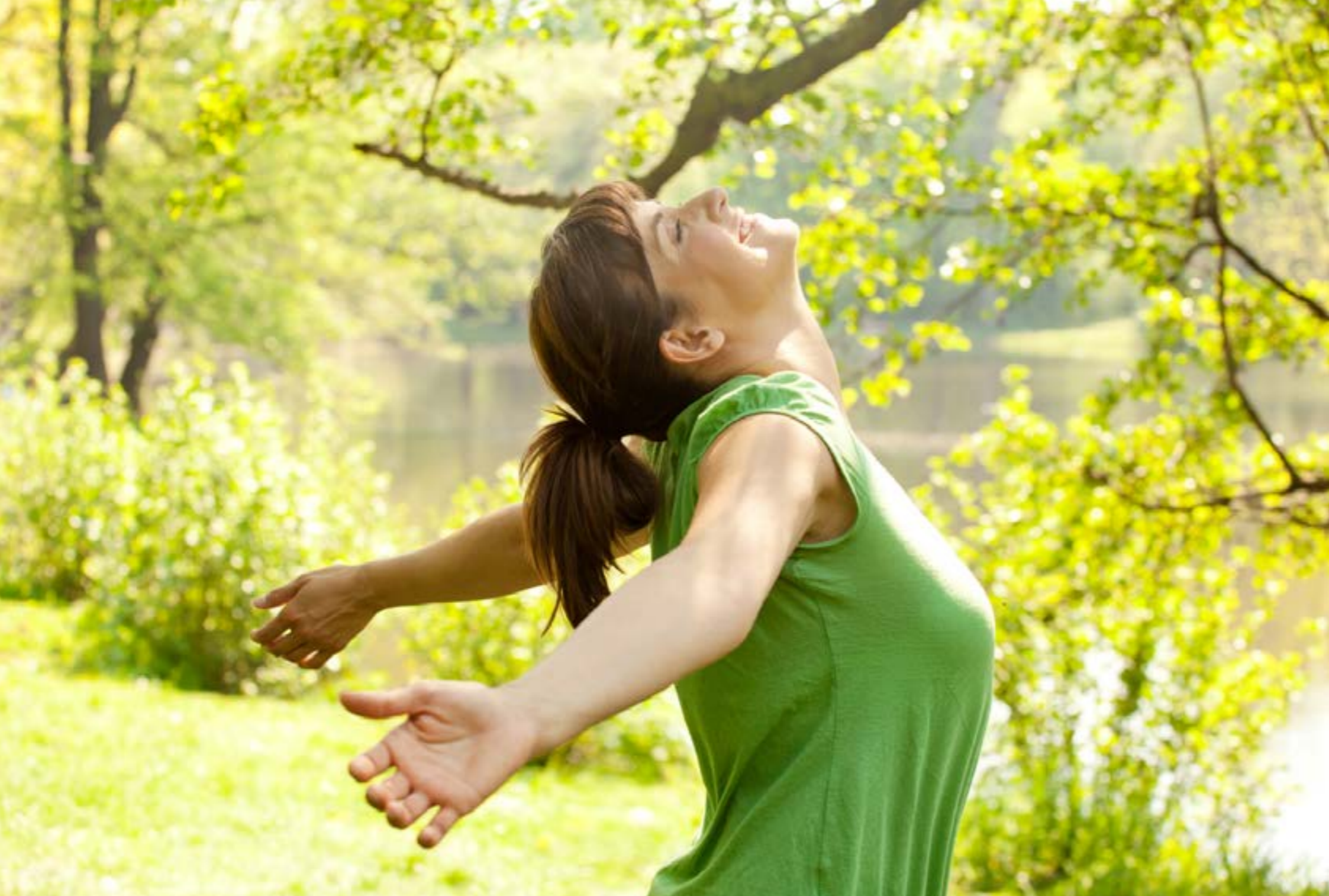

Waa.Lea
Schlafsysteme

personalized
sleeping systems

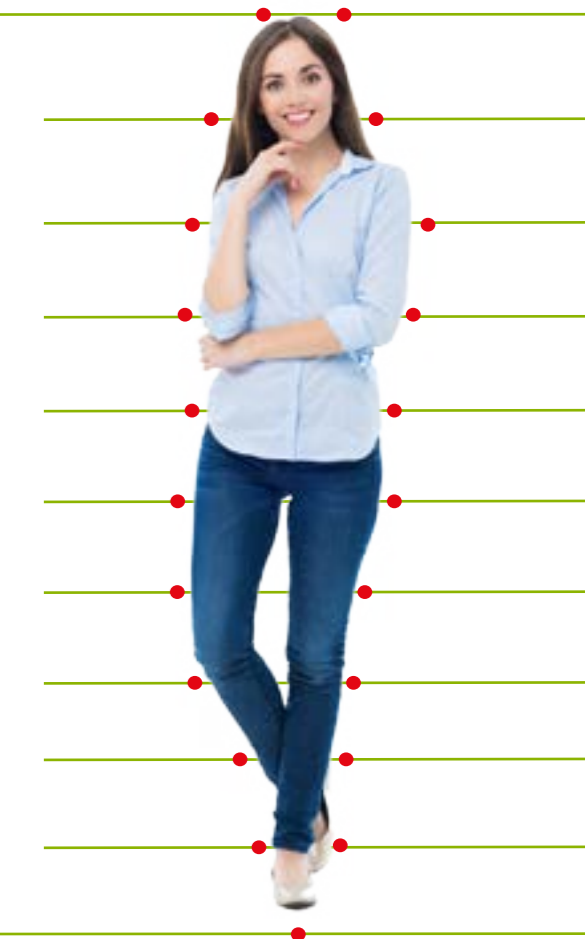

for friends

for explorers

for children

for housewives

for hardworkers

for him

for youngsters

for athletes

for ladies

for men

for you

for women

for singles

for adults

for mothers

for families

for her

Waa.Lea Schlafsystem



Bettwaren

- ✓ Für jedes Schlafbedürfnis das richtige Schlafklima – wärme- und feuchte-regulierend sowie atmungsaktiv
- ✓ Aus natürlichen Materialien hergestellt – für ein sorgloses Schlafgefühl

Ergoauflagen

- ✓ Bestes ergonomisches Zusammenspiel der Naturlatexmatratze und des Aktiv-Systems
- ✓ Natürliche Entspannung der Wirbelsäule
- ✓ 100% Naturlatex mit ausgewogener Druckpunkt-Propylaxe

Schlafsysteme

- ✓ Ideale Anpassung an jede Körperform – von schlank bis profiliert
- ✓ Metall- und schadstofffrei – baubiologisch empfehlenswert

„Everyone is different,
standard is old news!“



„The first one for
every bodytype!“

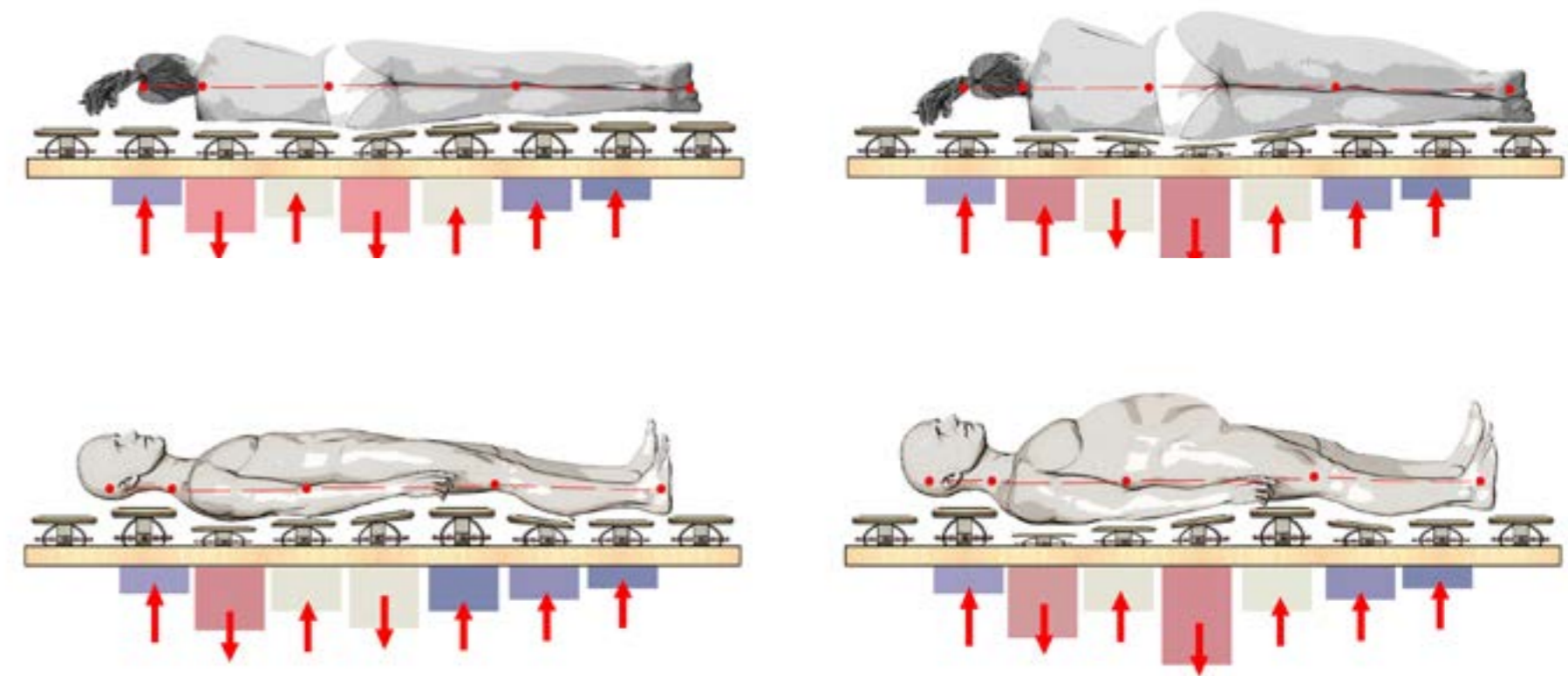

Waa.Lea 5D for perfect fitting

Die exklusiven Schlafsysteme für den individuellen Schlafkomfort:

Schlafen ist so individuell wie jede menschliche Persönlichkeit selbst. Während des Schlafes erholen sich Körper und Geist vom stressigen Alltag um wieder neue Kraft zu schöpfen. Aus diesem Grund ist es sehr wichtig, dass man sich während der Nacht auch wirklich gut erholt. Viele Menschen klagen über Nacken- und Schulterschmerzen, wenn Sie morgens aufwachen, fühlen Sie sich schlapp und antriebslos. Hier können unsere Aktiv- Schlafsysteme Abhilfe schaffen, denn Sie sorgen einfach immer für den individuellen Schlafkomfort in jeder Position. Die Voraussetzungen für einen gesunden und erholsamen Schlaf lassen sich ganz leicht zusammenfassen:

- Optimale Liegeergonomie
- Atmungsaktives Bettklima
- Natürliche Materialien
- Metallfreie Konstruktion

Die Waa- Lea Schlafsysteme vereinen alle diese Voraussetzungen. Mit den Waa.Lea Aktiv - Systemen erreichen Sie eine optimale Liegeergonomie für eine gesunde Schlafposition. Passende Naturlatexmatratzen sorgen für die Tiefenentspannung und unsere Bettwaren schenken Ihnen ein wohliges Schlafklima zu jeder Jahreszeit.

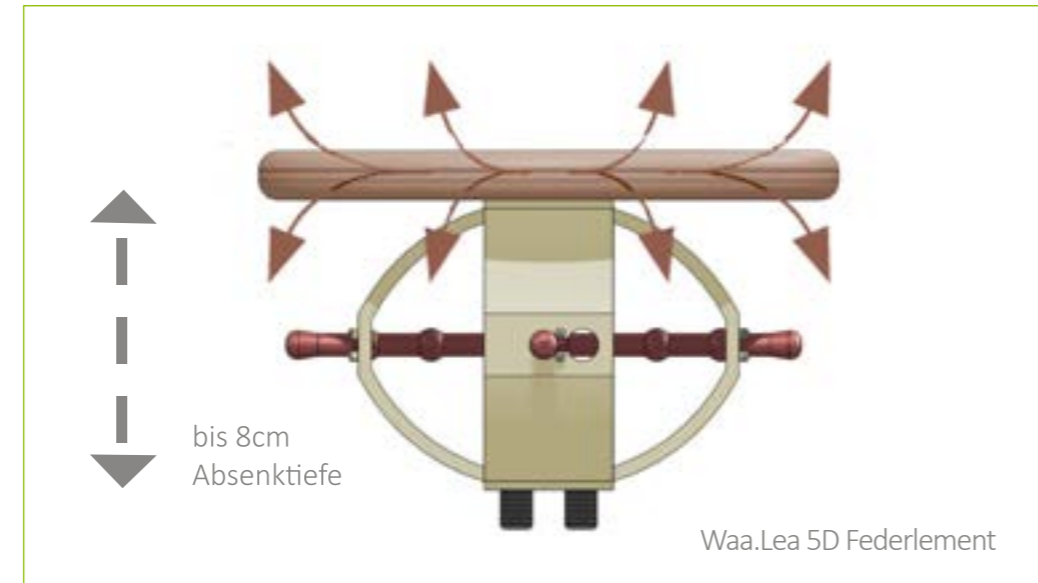

Waa.Lea 5D Federlement

Der tragende Kern des dynamischen Waa.Lea Schlafsystems ist das freischwingende Tellerfederlement. Die kreuzförmig angeordneten, ovalen Federarme gewährleisten ein gleichmäßiges, 360° zirkular aktiv arbeitendes Absenk- und Stützverhalten, auch bei gekipptem Teller.

Waa.Lea everyone is unique

- 45 freischwingende 5-D Kreuzfedererlemente mit Kreuzfederband
- 16 fein abgestufte Härtegrade je Federerlement
- bis zu 8cm punktuelle Absenkung
- einstellbar auf mehrere Schlafpositionskombinationen z.B. Seiten - und Rückenschläfer
- metallfreie Rahmenkonstruktion
- individuell für Sie hergestellt und eingerichtet



Wir alle sind individuell. Jeder Mensch ist ein einzigartiges Wunder der Natur! Jeder Körper, jede Wirbelsäule ist ein Unikat und darauf stimmen wir Ihr Waa.Lea Aktiv-Schlafsystem perfekt ab.

Mit dem, auf Ihr persönliches Körperprofil, eingerichtetem Schlafsystem und der automatischen Anpassung der punktuell benötigten Einsinktiefen durch die aktiven 5-D Federerlemente, stellt das Waa- Lea Ergonomie Schlafsystem ein Optimum der Ausrichtung Ihrer Körperkontur her. Durch 3 verschiedenen feste Kreuzfederbänder, mit je 6 Stützstufen, werden feinst abgestufte Stützkräfte und präzise Druckpunktentlastung für sanften Liegekomfort auf den freischwingenden 5-D Federerlementen erreicht. Punktuelle starkes Einsinken für Schulter oder Becken ist spielend leicht zu realisieren. Darüber hinaus kann die Einstellung des Systems bei Bedarf jederzeit angepasst werden.

Waa.Lea everyone is unique



Unser Anspruch

12 Jahre intensive Arbeit mit verschiedensten Schlafsystemen, sowie aufmerksame Beobachtungen und Analysen bildeten die Grundlage bei der Entwicklung der Waa .Lea Schlafsysteme.

Unser Anspruch ist die feinstmöglich, abgestimmte Lagerung verschiedenster Körperprofile bei Beachtung der Größen / Gewichtsverteilungen, unterschiedlicher Liegepositionen und vieler Softfakts.

Das Ergebnis ist eine Kombination der technischen Möglichkeiten moderner Scannertechnologie in Verbindung mit einem volumengewichtsbezogenen Rechenmodell, zur Ermittlung der individuellen Systemvoraussetzungen, für den jeweiligen Nutzer.

Jedes Waa.Lea Schlafsystem wird für die individuelle Körperkonfiguration des jeweiligen Kunden gebaut und eingestellt. Es ist jederzeit nachjustierbar, regenerierbar und gewährleistet bei guter Pflege einen zeitlich unbegrenzten, gleichbleibenden Liegekomfort.

Somit brauchen Sie keine endlosen Matratzenproben zu machen um herauszufinden welche Matratze zu Ihnen passt.

Denn wir bieten Ihnen, dass für Sie maßgeschneiderte Waa.Lea Schlafsystem an.

Alter	35
Geschlecht	weiblich
Gewicht	72kg
Gesamtgröße	172cm
Kopfbreite	18cm
Schulterbreite	45cm
Brustbreite	33cm
Brustumfang	87,67cm
Taillenbreite	28,5cm
Taillenumfang	78,31cm
Hüftbreite	41,5cm
Hüftumfang	109cm
Kniebreite	26,5cm

Waa - Lea personal sleep solutions

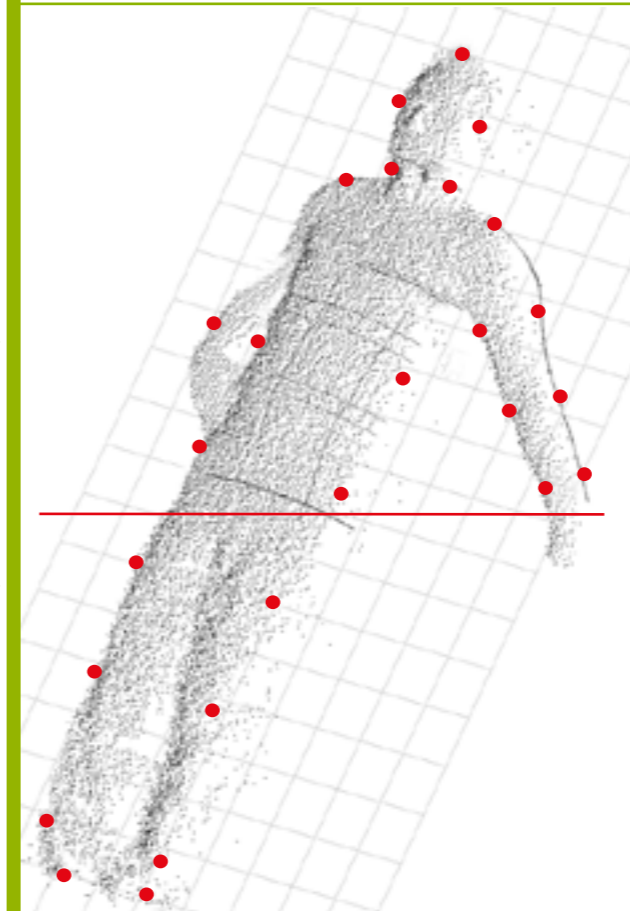

Scan Tech Solution

Die Scan Tech Solution entstand durch die Zusammenarbeit zwischen Orthopäden, Physiotherapeuten, Radfahrern und Ingenieuren und ist ein Vermessungssystem, mit dem sich Kunden berührungslos vermessen und beraten lassen können, um ihre optimale ergonomische Liegeposition auf dem Waa.Lea Schlafsystem zu finden.

Body Scanner

Mit dem Body Scanner werden in sieben Sekunden ca. 1 Millionen Körperpunkte gescannt. Der Scannerkopf fährt in dieser Zeit zweimal am Körper vorbei. Aus der Punktwolke werden über mathematische Verfahren die, für die persönliche Einrichtung Ihres Schlafsystems, relevanten Maße extrahiert.

Für die exakte Einstellung Ihres Schlafsystems werden neben Körperlängen und Breiten auch die genauen Volumengewichtsverteilungen berücksichtigt.

Unsere Spezialität sind Schlafsysteme für stark konturierte Menschen. Extreme Schulterabsenkung & Hüftentlastung sind spielend leicht möglich.

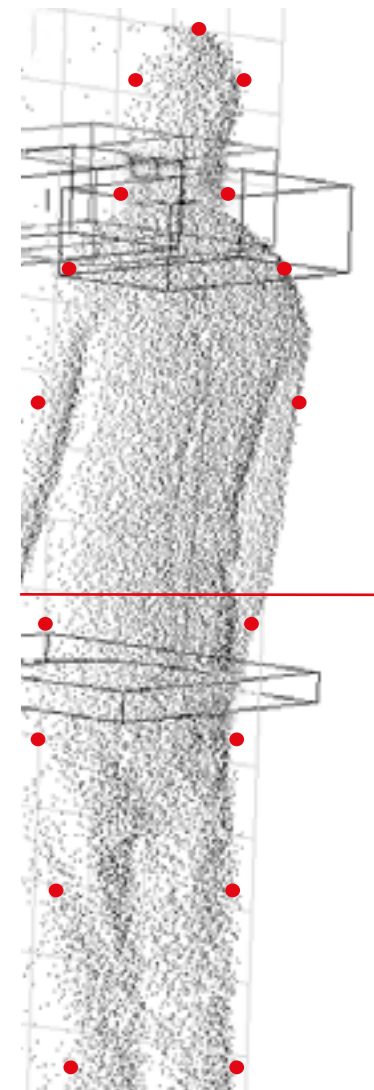

Scan Tech Solution



Body Scanning bei Waa.Lea

Der Körperscan erfolgt kontaktlos innerhalb 1-2 Minuten mittels Tastlaser.

Step 1

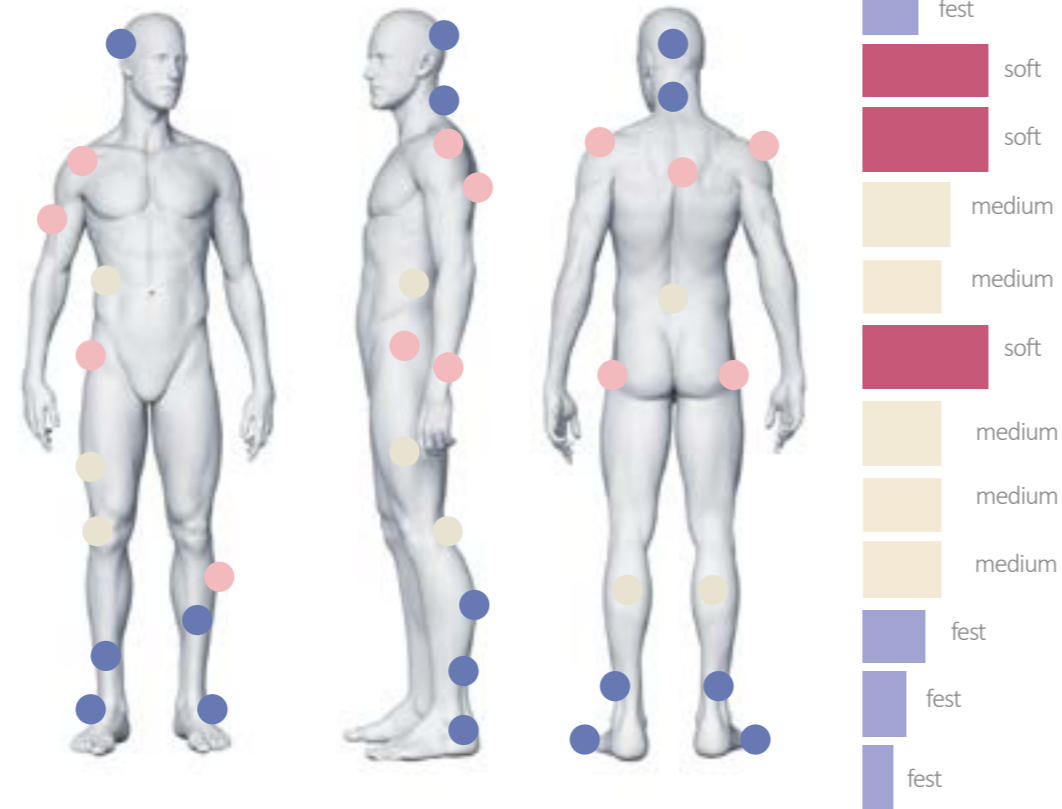

Konturabtastung & Analyse

Das Waa.Lea Scansystem misst Körpermaße und ermittelt die Volumenverteilung der einzelnen Körperregionen, die für Ihr Liegeverhalten und eine Analyse der Stützkraftverteilung entscheidend sind. Innerhalb kurzer Zeit können wir analysieren, wie Ihr persönliches Waa.Lea Schlafsystem optimal eingestellt sein sollte.

Step 2



Konfiguration durch 45 Kreuzfederbänder

Mit Kreuzfederbändern in unterschiedlichen Elastizitäten, Härten und Spannstufen, stellen wir das Waa.Lea System optimal auf Ihr Körperprofil ein. Die Konfiguration kann sofort getestet werden und ist jederzeit änderbar.

Step 3

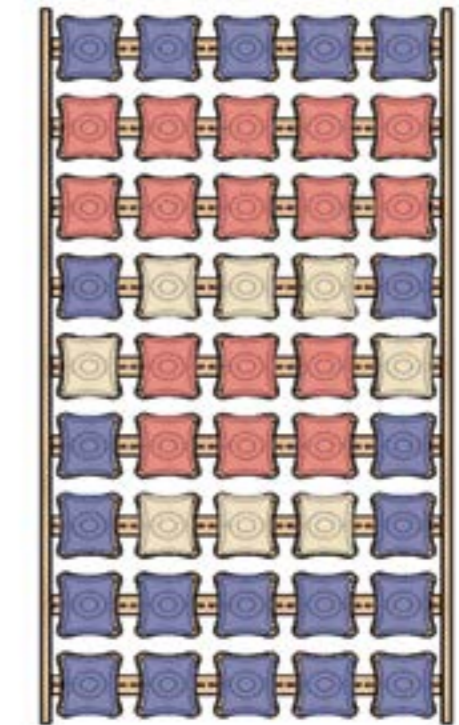

Individuelles Waa.Lea Schlafsystem

Nach einer individuellen Liegeprobe, fertigen wir Ihr Waa.Lea Schlafsystem mit Stützkraft und Absenkung genau dort wo Sie es benötigen. Gern liefern wir Ihnen Ihr fertiges System persönlich und überprüfen noch einmal die korrekte Einrichtung.

Step 4

5D-Federlemente und Kreuzfederbänder

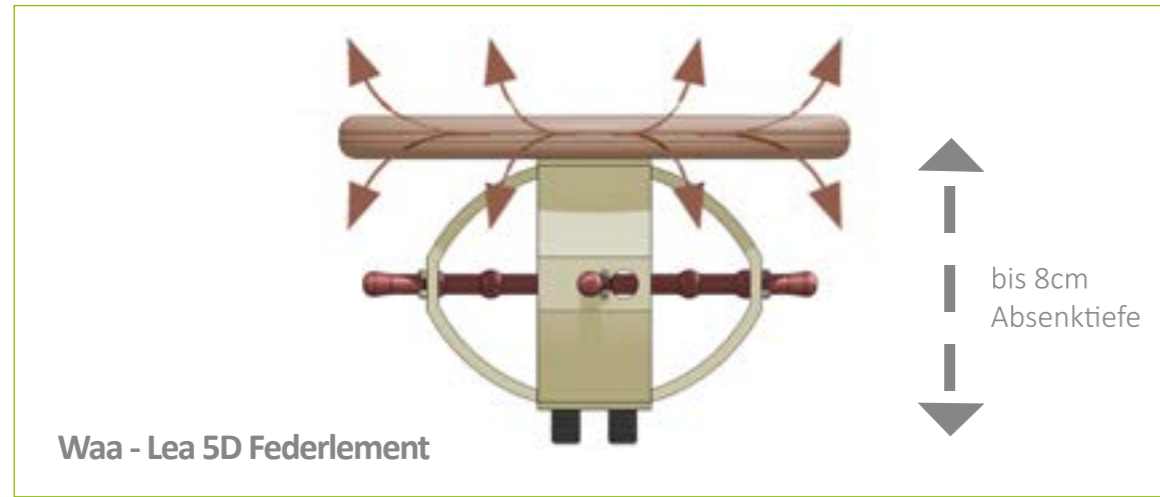

Durch 3 Kreuzfedern mit differenzierten Zugkräften kann das Waa.Lea Schlafsystem ganz individuell auf sehr leichte, sensible Körperkonturen aber auch extrem kräftig ausgeformte Seitenprofile, zum Beispiel Männer mit Schwimmerfigur, eingerichtet werden.

Die einmalige Kipp – Stütz- Funktion sorgt für perfekte Entspannung der Muskulatur durch spürbar leichte Positionswechsel während der Nacht. Das Federelement unterstützt aktiv Wende- und Drehbewegung des Schlafenden. Dadurch wird der erforderliche Kraftaufwand der Muskulatur deutlich geringer und man wacht weniger auf. Die Folge ist ein wesentlich ruhigerer Schlaf. Ein weiterer wichtiger Vorteil ist die Flexibilität und dadurch auch die Langlebigkeit des Waa.Lea Schlafsystems. Im Laufe unseres Lebens verändert sich der Körper, beispielsweise durch Sport, Schwangerschaft, aber auch in Folge von Krankheiten und nicht zuletzt auch durch den natürlichen Alterungsprozess. Das hat nicht nur Auswirkungen auf die Statur sondern auch die Drucksensibilität. Durch die Austauschbarkeit der Kreuzfederbänder kann die Stützkraft und Einsinktiefe jederzeit verändert und angepasst werden. Damit ist das Waa.Lea Schlafsystem in der Lage, auf den Nutzer zu reagieren und sich den neuen Gegebenheiten anzupassen. Die Liegesituation kann somit in regelmäßigen Abständen den sich ändernden Voraussetzungen angepasst und weiterentwickelt werden.



Soft



Medium



Fest



Waa.Lea s

Metallfreier Buche Massivholzrahmen mit 45 individuell bestückten Kreuzfederelementen. Rahmen und Konturteller werden aus PEFC zertifiziertem Holz gefertigt. Wahlweise bieten wir das System aus einheimischer Buche oder alpenländischer Zirbe an. Der Trägerrahmen ist immer in Buche gefertigt.



Verfügbare Größen: 200 x 80/90/100/120/140cm & 220 x 80/90/100/120/140cm
 Rahmenhöhe: 13cm
 Holzarten: Buche, Zirbe
 Lieferzeit: 10- 15 Tage

Waa.Lea Zirbe

Die Zirbe auch Königin der Alpen genannt, hat auf uns Menschen eine besonders heilsame Wirkung. Es wurde in einer Untersuchung des Joanneum Research Institutes, Weiz, Österreich festgestellt, dass das Zirbenholz den Erholungsprozess in Ruhephasen beschleunigt, sich positiv auf die Wetterfähigkeit der Menschen auswirkt und eine niedrigere Herzfrequenz bei körperlichen sowie mentalen Belastungen bewirkt. Wird das Zirbenholz also direkt im Schlafzimmer verbaut, z.B. als Bett, Schrank, Kommode oder sogar als Zirbenflocken in Decken und Kissen, wirken sich diese positiven Eigenschaften unmittelbar auf die Schlafqualität aus und steigern damit auch den Erholungswert des Schlafes. Aber das ist noch lange nicht alles was die Zirbe zu bieten hat. Weitere charakteristische Merkmale sind u.a. ihr wohltuender Duft und die mottenabwehrende sowie antibakterielle Wirkung.

Das Zirbenholz ist ein Multitalent für Ihre Gesundheit.

Verfügbare Größen: 200 x 80/90/100/120/140cm & 220 x 80/90/100/120/140cm
Rahmenhöhe: 13cm
Lieferzeit: 10- 15 Tage

Waa - Lea Zirbe

Zirbe, starre Ausführung, Größe 200x90cm



Waa.Lea m

Der exklusive Motorrahmen mit geringer Einbautiefe. Inklusive komfortabler, kabelloser Fernbedienung, Notabsenkung und Netzfreischaltung. Der gerade Anfang 2015 am Markt eingeführte Seilzug - Aufstellmechanismus gewährleistet einen äußerst leichten, kraftvollen Bewegungsablauf im Betrieb.

Separate Kopfstütze und Knieknick bieten eine sehr bequeme Liegehaltung.



Verfügbare Größen: 200 x 80/90/100/120/140cm & 220 x 80/90/100/120/140cm
Rahmenhöhe: 13cm
Holzarten: Buche, Zirbe
Lieferzeit: 10- 15 Tage

Waa.Lea Naturlatexmatratzen



Naturlatexmatratze Sleep Well, Gesamthöhe 17cm

Die 100% Naturlatexmatratze wird auf dem Waa.Lea Schlafsystem für Nutzer mit normaler Körperstatur und bis ca. 100kg Gewicht eingesetzt. Dies gewährleistet ein optimales Zusammenspiel mit der Unterfederung. Das äußerst punktelastische Material schmiegt sich Ihrem Körper sanft an und sorgt für eine niedrige Druckpunktbelastung. Sie stellt die Komfortbrücke zwischen ergonomisch eingerichteter Tellerfederung und Ihrem Körper her. Der Matratzenbezug ist angenehm bauschig und äußerst komfortabel.

- Bezug: 30% Lyocell (Tencel), 70% Polyester, Gewicht: 250g/m², waschbar bis 60°C, Gesamthöhe: 17cm, Latexkernhöhe: 14cm, Gewicht: ca. 22-24kg, 4-seitiger Reißverschluss, teilbar, abnehmbar & waschbar bis 60°, seitliche Klimamembran für optimale Belüftung

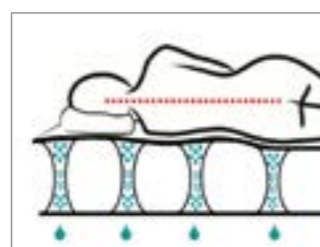

Naturlatexmatratze Happy Morning, Gesamthöhe 21cm

Unsere Empfehlung für diejenigen Seitenschläfer unter uns mit etwas mehr Profil, also ab ca. 85kg aufwärts oder / und breitem Schulter- oder Hüftbereich, ist die 100% Naturlatexmatratze „Happy Morning“. Durch eine besondere Kernperforation werden die Körperformungen weich aufgenommen und können gut einsinken. Durch eingearbeitete Kanäle findet ein ständiger Luftaustausch durch den Matratzenkern statt. Dadurch wird ein besonders angenehmes Schlafklima erreicht.

- Gesamthöhe: 21cm, Latexkernhöhe: 18cm, Gewicht: ca. 22-24kg, Bezug: kbA-Doppeltuch mit 350g/m² Tencel Vlies versteppt, abnehmbar und waschbar bis 40°, seitliche Klimamembran für optimale Lüftung

Was ist Naturlatex?



Der nachwachsende Rohstoff Naturkautschuk wird auf den Plantagen in Südost-Asien per Hand geerntet. Die Gewinnung des Naturkautschuks erfolgt durch das regelmäßige Einritzen unterschiedlicher Stellen der Baumrinde. Vergleichbar mit einer Verletzung, sondert der Gummibaum eine milchähnliche Flüssigkeit ab, um Bakterienbefall zu verhindern. Diese Flüssigkeit wird mithilfe von Auffangbehältern gesammelt. Die gesammelte Latexmilch wird einer sogenannten Vulkanisierung unterzogen. Bei diesem Vorgang werden die reine Latexmilch, sowie einige Zusatzstoffe vermischt und aufgeschlagen und bei ca. 100°C gebacken wie ein Kuchen. Danach sorgfältig gewaschen, getrocknet und gelagert.

Mithilfe des Herstellungsverfahrens wird von Beginn an dafür gesorgt, dass sich, bedingt durch die hohen Temperaturen keinerlei Schädlinge oder Schadstoffe festsetzen. Die Naturlatexmasse wird in einer speziellen Backform gebacken, was unnötigen Verschnitt oder Produktionsabfälle so gering wie möglich macht und eine naturfreundliche, sparsame Herstellungsweise ermöglicht.

Der 100% reine Naturlatex besteht einzig und allein aus Wasser und Gummipartikeln und besitzt zudem eine sehr offene und effiziente Zellstruktur. Für uns bedeutet das, dass bei jeder Bewegung auf einer Naturlatexmatratze diese, gleichmäßig belüftet wird. Die einzigartige Elastizität dieses Materials passt sich an natürliche Bewegungen und Gewichtsverlagerungen an und sorgt durch eine angepasste Druckverteilung somit für eine angenehme Entlastung der Wirbelsäule.

- hohe Punktelastizität, Formstabilität und Dauerbelastbarkeit
- ausgezeichnete Federungs- und Rückstellungseigenschaften
- hervorragendes Schlafklima durch hohe Atmungsaktivität und wirksamen Feuchtigkeitsabtransport
- tadellose Hygiene und geringe Anfälligkeit für Milben- oder Schimmelpilzbefall
- ausgeprägte Langlebigkeit und Wertbeständigkeit

Solutions – made for everyone



Das Waa.Lea Schlafsystem wird auf Ihr persönliches Körperprofil bezogen, hergestellt und angepasst. Es ist ein, individuell auf Sie zugeschnittenes, Produkt für höchsten Liegekomfort und sorgt, durch das individuell berechnete Stütz- & Absenkverhalten der Unterfederung, für eine gleichmäßig stabile, bestmögliche Ausrichtung Ihres Körperprofils während der Nacht. Eine gezielte Entlastung von Druckpunkten & Schmerzsituationen ist bei entsprechender Einrichtung möglich.

Die Analyse zur Einrichtung des Schlafsystems ist eine ganzheitliche Betrachtung der Ausgangssituation, Körpermaße & Profil, Belastungssituation und Schlafgewohnheiten sind nur einige der zu berücksichtigenden Faktoren.



Das Waa.Lea Schlafsystem sorgt für eine gerade Lagerung der Wirbelsäule und vermeidet falsche Haltungen während des Schlafes.

Personalisierung Ihres Systems

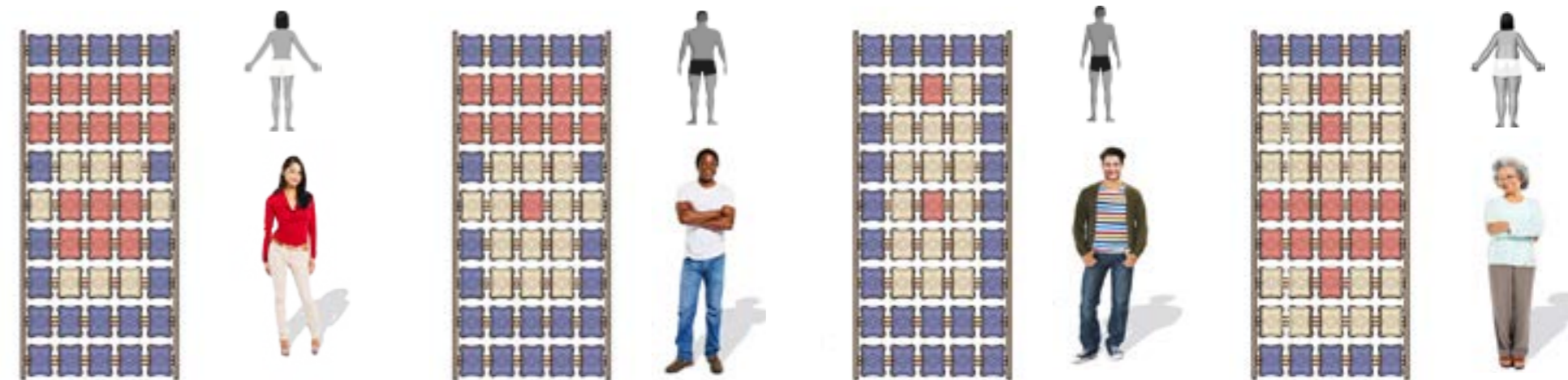

In dieser Übersicht finden Sie 4 Bestückungsvarianten des Waa.Lea Schlafsystem. Egal ob X oder Y Körperform, breite Schultern, ausladende Hüfte oder schmale Taille. Mit dem Waa.Lea Schlafsystem können wir Ihre individuelle Körperkontur ideal abbilden.



Ihr Waa.Lea

- ✓ Intensive persönliche Beratung
- ✓ Bundesweiter Liefer- und Montageservice
- ✓ Body Scanning
- ✓ Finanzierungsservice
- ✓ Passgenaue Maßanfertigungen
- ✓ Individuelle Konfiguration in Handarbeit

Ihr persönliches Waa.Lea Schlafsystem wird nach individuellem Bestückungsplan konfiguriert.

naturlatexmatratzen

Der nachwachsende Rohstoff Naturkautschuk wird auf den Plantagen in Südost-Asien per Hand geerntet. Die Gewinnung des Naturkautschuks erfolgt durch das regelmäßige Einritzen unterschiedlicher Stellen der Baumrinde. Vergleichbar mit einer Verletzung, sondert der Gummibaum eine milchähnliche Flüssigkeit ab, um Bakterienbefall zu verhindern. Diese Flüssigkeit wird mithilfe von Auffangbehältern gesammelt. Die gesammelte Latexmilch wird einer sogenannten Vulkanisierung unterzogen. Bei diesem Vorgang werden die reine Latexmilch, sowie einige Zusatzstoffe vermischt und aufgeschlagen.

Danach wird die Masse bei ca. 100°C gebacken wie ein Kuchen, bis diese anschließend sorgfältig gewaschen, getrocknet und gelagert wird. Mithilfe des Herstellungsverfahrens wird von Beginn an dafür gesorgt, dass sich, bedingt durch die hohen Temperaturen keinerlei Schädlinge oder Schadstoffe festsetzen. Die Naturlatexmasse wird in einer speziellen Backform gebacken, was unnötigen Verschnitt oder Produktionsabfälle so gering wie möglich macht und eine naturfreundliche, sparsame Herstellungsweise ermöglicht. Der 100% reine Naturlatex besteht einzig und allein aus Wasser und Gummipartikeln und besitzt zudem eine sehr offene und effiziente Zellstruktur. Für uns bedeutet das, dass bei jeder Bewegung auf einer Naturlatexmatratze diese gleichmäßig belüftet wird.

Die einzigartige Elastizität dieses Materials passt sich an natürliche Bewegungen und Gewichtsverlagerungen an und sorgt durch eine angepasste Druckverteilung somit für eine Entlastung der Wirbelsäule. Garant für ein einwandfreies Naturlatexprodukt ist das Gütesiegel QUL (Qualitätsverband umweltverträgliche Latexmatratzen e.V.). In unserem Sortiment finden Sie ebenfalls alle QUL-zertifizierten Matratzen markiert.



Naturlatexmatratze Forma Pur Medium
Härtegrad: 2
200 x 90 cm
Preis: 619.-€

naturlatexmatratze Forma Pur Medium H2

Die Naturlatexmatratze Elza FORMA PUR Medium wurde von Öko-Test im Dezember 2012 mit dem Gesamturteil GUT bewertet. Die Angabe Medium bezieht sich hierbei auf den Härtegrad 2 des getesteten Produktes. Das Produkt wurde nur in der Größe 90x200 getestet. Im Test befanden sich 9 Matratzen, von denen 4 mit dem Testurteil GUT bewertet wurden und 5 mit dem Testurteil befriedigend.

Durch den 14 cm hohen 5-Zonen Stiftlatexkern ist diese Matratze besonders anschmiegsam. Daher ist die Naturlatexmatratze ELZA FORMA PUR MEDIUM auch hervorragend für Personen geeignet, die ein erhöhtes Stützbedürfnis im Lendenwirbelbereich aufweisen.

- Verträglichkeit:** Naturlatex-Matratze ELZA FORMA PUR ist nach den Richtlinien des QUL getestet und zertifiziert. (siehe Zertifikat) Testnummer 015/09 A des Qualitätsverbandes umweltverträglicher Latexmatratzen e.V.
- Härtegrad:** Der Liegekomfort ist punktelastisch, vom Härtegrad des Kerns abhängig mittel bis fest. Härtegrad 2 = medium (bis ca. 90kg)
- Abmessungen:** Gesamthöhe: 16cm, Latexkernhöhe: 14cm, Gewicht: ca. 21- 25kg bei Größe 90 x 200cm
- Bezug:** Der Sanfor-Drell Bezug besteht zu 100% aus Baumwolle, die aus kontrolliert biologischem Anbau stammt. Das Bezugsgewebe wurde mechanisch sanforisiert und ist unverstept verarbeitet. Das Sanforisieren ist ein Veredelungsprozess für Stoffe und Textilien aus 100 % Naturfasern.

naturlatexmatratzen für punktelastische anpassung



Naturlatexmatratze Linea, 14 cm Gesamthöhe

LINEA CLASSIC 1 ist eine sehr hochwertige Naturlatexmatratze. Ihr 12cm starker Stiflatexkern besteht zu 100% aus Naturlatex und ist in 2 Härtegraden erhältlich. Der mit 530g/qm Schafschurwolle untersteppte kbA* - Baumwollbezug sorgt für ein trockenes, warmes Bettklima und sehr guten Feuchtigkeitstransport. Zum Wenden und Transportieren lässt sich die Naturlatexmatratze auch sehr gut rollen und knicken. Die Naturlatexmatratze eignet sich besonders für verstellbare Lattenroste. Wahlweise ist die Naturlatexmatratze mit SANICARE® - Allergie Bezug (waschbar bei 60°) lieferbar. Die Bezüge sind beidseitig mit stabilen Griffaschen versehen.

Linea, Naturlatexmatratze, 14 cm hoch

Härtegrad 2 = mittel (bis ca. 90kg), Härtegrad 3 = fest (ab ca. 80kg)
Gesamthöhe: 14cm, Latexkernhöhe: 12cm, Gewicht: ca. 20 - 22kg bei Größe 200 x 100cm, Zertifiziert nach QUL®, Bezug Organic Cotton

Breite	80 cm	90 cm	100 cm	120 cm	140 cm
H 2	619 €	619 €	669 €	898 €	998 €
Artikel-Nr.	lima2008h2oc	lima2009h2oc	lima2010h2oc	lima2012h2oc	lima2014h2oc

Naturlatexmatratze Suprea, 20 cm Gesamthöhe

100% Naturlatexmatratze SUPREA ist eine der hochwertigsten Naturlatexmatratzen. Der 18cm starke Stiflatexkern besteht zu 100% aus Naturlatex und ist in 2 Härtegraden erhältlich. Zum Wenden und Transportieren lässt sich die Naturlatexmatratze gut rollen und knicken. Die Naturlatexmatratze eignet sich besonders für verstellbare Lattenroste. Der mit 530g/qm Schafschurwolle untersteppte kbA* - Baumwollbezug sorgt für ein trocken, warmes Bettklima und sehr guten Feuchtigkeitstransport. Weiterhin ist die Naturlatexmatratze mit SANICARE® - Allergie Bezug oder mit Silverline® - Bezug lieferbar (beide waschbar bei 60°). Die Bezüge sind beidseitig mit stabilen Griffaschen versehen.

Suprea, Naturlatexmatratze, 20 cm hoch

Härtegrad 2 = mittel (bis ca. 90kg), Härtegrad 3 = fest (ab ca. 80kg)
Gesamthöhe: 20cm, Latexkernhöhe: 18cm, Gewicht: ca. 30 - 32kg bei Größe 200 x 100cm, Bezug: Sanicare, Silverline, Baumwolle, Bezug: Organic Cotton

Breite	80 cm	90 cm	100 cm	120 cm	140 cm
H 2	829 €	829 €	869 €	1139 €	1359 €
Artikel-Nr.	suma2008h2oc	suma2009h2oc	suma2010h2oc	suma2012h2oc	suma2014h2oc



Naturlatex - Kokosmatratze Vitrea, 16 cm Gesamthöhe

Der Matratzenkern aus unbehandelten latexierten Kokosfasern ist mit reinem Naturlatex (100% Naturkautschuk) umhüllt. Der 5cm starke, geprägte Kokoskern sorgt für eine optimale Belüftung, Feuchtigkeitstransport sowie elastisches Liegeverhalten der Matratze. Die den Kern beidseitig umgebende 4cm starke 7-Zonen Naturlatexschicht, ist anschniegksam und stützt zugleich. Die 7 - Zonen Aufteilung ermöglicht sanftes Einsinken im Schulter und Hüftbereich und stützt zugleich Lenden und Halswirbelsäule. Durch die Profilprägung des Kokoskerns lässt sich die Matratze leicht biegen und ist gut für verstellbare Lattenroste geeignet.

Vitrea, Kokosmatratze, 16 cm Höhe

Testnummer 015/09 A des Qualitätsverbandes umweltverträglicher Latexmatratzen e.V. Härtegrad: Der Liegekomfort ist elastisch und mittelfest. Härtegrad 3 = fest (ab ca. 80kg). Gesamthöhe: 16cm, Kokoskernhöhe: 5cm (profilgeprägt) Naturlatexschicht: 4cm (beidseitig), Gewicht: ca. 23 - 25kg bei Breite 100cm Verpolsterung: Baumwolle 300g/qm, Bezüge: Baumwolle, Sanicare, Silverline

Breite	80 cm	90 cm	100 cm	120 cm	140 cm
H 3	649 €	649 €	689 €	929 €	1.029 €
Artikel-Nr.	vima2008h3oc	vima2009h3oc	vima2010h3oc	vima2012h3oc	vima2014h3oc

Unser Tipp für mehr Gemütlichkeit!



Schafschurwollunterbett
200x90cm
Preis: 119.-€



Orthopädie Kissen Ergo
80x40cm
Preis: 69.-€



Maisunterbett
200x90cm
Preis: 119.-€

Lattenroste

Wir bieten Lattenroste in hochwertiger Bauweise sowie metallfreie unbehandelte Lattenroste an. Wir empfehlen, im Sinne der baubiologisch gut aufgebauten Schlafstätte, die metallfreien Lattenroste. Neben Federleistenlattenrahmen mit bis zu 42 Federleisten bieten sich für ausgeprägtere Körperkonturen Tellerfeder – Lattenrahmen und das Waa-Lea Schlafsystem, als Lösung für eine gute Ausrichtung der Wirbelsäule an. Im Vordergrund steht dabei immer das Zusammenspiel zwischen Lattenrost, Matratze, Unterbett, Bettdecke und Kissen.



Serie Woodline – metallfreier Lattenrost



Woodline - metallfrei, starr

Woodline, Federholzlattenrost, Höhe: 9,5cm

28 mehrschichtig verleimte Federholzleisten, Schulterkomfortzone, 5x Mittelzonenverstellung mit Schiebereglern, metallfreier Rahmen, hochflexible Lagerung der Kautschukkappen, Rahmen aus 60 x 25mm massiver Buche, Höhe: 9,5 cm, Gewicht: ca. 18kg

Breite	80 cm	90 cm	100 cm	120 cm	140 cm
Preis	189 €	198 €	209 €	289 €	299 €
Artikel-Nr.	wlla2008	wlla2009	wlla2010	wlla2012	wlla2014

Matratzenempfehlung:
Der Federleistenlattenrost WOODLINE ist hervorragend geeignet für Kaltschaum, Latex- bzw. Naturlatexmatratzen



Woodflex - metallfrei, Kopf- und Fußaufstellung

Woodflex, Federholzlattenrost, Höhe: 9,5cm

28 mehrschichtig verleimte Federholzleisten, Schulterkomfortzone, 5x Mittelzonenverstellung mit Schiebereglern, metallfreier Rahmen, hochflexible Kautschukkappen, Rahmen aus 60 x 25mm massiver Buche, manuelle, stufenweise Kopfaufstellung und Fußaufstellung, Höhe: 9,5 cm, Gewicht: ca. 18kg

Breite	80 cm	90 cm	100 cm	120 cm	140 cm
Preis	259 €	259 €	269 €	369 €	419 €
Artikel-Nr.	wfla2008	wfla2009	wfla2010	wfla2012	wfla2014

Matratzenempfehlung:
Der Federleistenlattenrost WOOD-FLEX ist hervorragend geeignet für Kaltschaum, Latex- bzw. Naturlatexmatratzen



Woodmot - motorisierte Komfortaufstellung

Motorisierter Lattenrost Woodmot, 15 cm hoch

Kopf- / Fußteil mehrstufig verstellbar via Fernbedienung, - 28 Mehrschicht - Federleisten (Breite 35mm, Abstand 32mm), - Federleisten aus 7-fach verleimten Buchenschichtholz, Lagerung der Leisten in flexiblen, rahmenüberlappenden Kautschukkappen, Gewicht: ca. 35kg, Höhe: 15 cm, innenliegender Motor

Breite	80 cm	90 cm	100 cm	120 cm	140 cm
H 2	549 €	599 €	639 €	789 €	849 €
Artikel-Nr.	wmla2008	wmla2009	wmla2010	wmla2012	wmla2014

Bitte beachten Sie, dass der Motor an der Unterseite des WOODMOT Motorrahmens tiefer liegt, als das Rahmengestell, ca. 5cm. Sollten Sie ein bestehendes Bett mit geschlossenen Unterschränken haben oder möchten gern ein Massivholzbett aus unserem Sortiment bestellen, wenden Sie sich bitte an unser Verkaufsteam. Wir helfen Ihnen gern weiter und finden eine individuelle Lösung für Sie.

Serie Sensoline – metallfreier Lattenrost

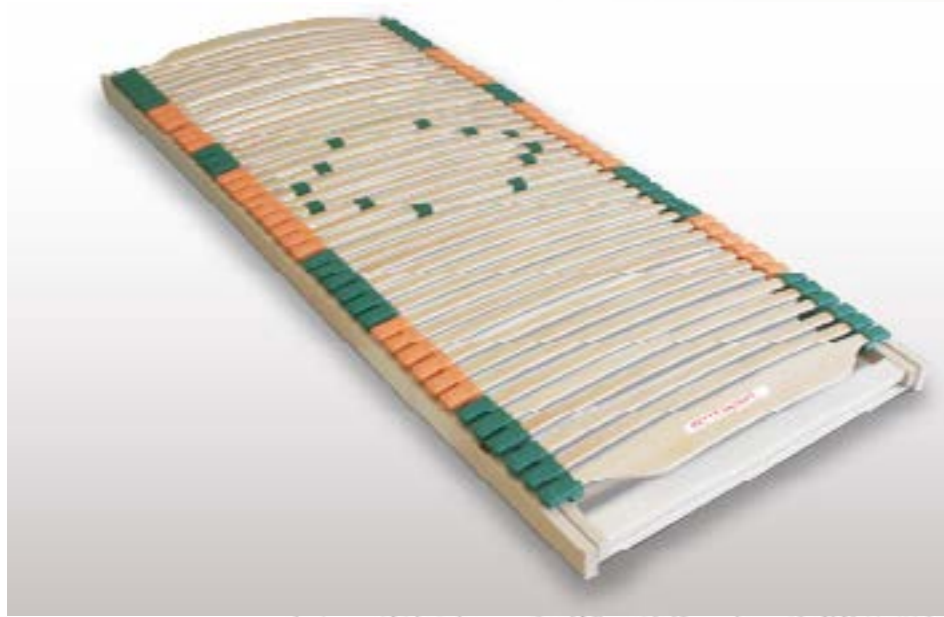

Der starre Lattenrost Sensoline ist die ideale Ergänzung zum metallfreien Massivholzbett. Kombiniert mit einer Naturlatex- oder Latexmatratze sorgen 42 mehrschichtig verleimte Federholzleisten für die optimale Lagerung Ihrer Matratze und für ein ausgewogenes Schlafklima. Der starre Lattenrost besitzt einen massiven, metallfreien Buchenholzrahmen und bietet Ihnen eine Schulterkomfortzone und die Verstellmöglichkeit im Mittelzonenbereich mit 6 Schiebereglern.

Metallfreier Lattenrost - Sensoline

Lattenrost Sensoline, Federholzlattenrost Naturrahmen, starr

Außenrahmen aus 60 x 25mm massiver Buche, 42 mehrschichtig verleimte Federholzleisten, Hohldeckende Schutzkappen, Schulterkomfortzone, 6x Mittelzonenverstellung mit Schiebereglern, metallfreier Rahmen, hochflexible rahmenüberlappende Kautschukkappen, Höhe: 9cm, Gewicht: ca. 18kg

Breite	80 cm	90 cm	100 cm	120 cm	140 cm
H 2	219 €	239 €	269 €	349 €	399 €
Artikel-Nr.	slla2008	slla2009	slla2010	slla2012	slla2014

Der flexible Lattenrost Sensoflex ermöglicht Ihnen durch eine manuelle, stufenweise Aufstellung von Kopf - sowie Fußteil einen komfortablen Ein- und Ausstieg in Ihr Bett und ermöglicht Ihnen das ein oder andere Buch am Abend zu lesen. Kombiniert mit einer Naturlatex- oder Latexmatratze sorgen 42 mehrschichtig verleimte Federholzleisten für die optimale Lagerung Ihrer Matratze und für ein ausgewogenes Schlafklima. Der Lattenrost besitzt einen massiven, metallfreien Buchenholzrahmen und bietet Ihnen eine Schulterkomfortzone und die Verstellmöglichkeit im Mittelzonenbereich mit 6 Schiebereglern.

Metallfreier Lattenrost - Sensoflex

Lattenrost Sensoflex inkl. Kopf- und Fußaufstellung

Außenrahmen aus 60 x 25mm massiver Buche, 42 mehrschichtig verleimte Federholzleisten, Hohldeckende Schutzkappen, Schulterkomfortzone, 6x Mittelzonenverstellung mit Schiebereglern, metallfreier Rahmen, hochflexible Endpunktlager auf Bolzenlagerung, manuelle, stufenweise Kopfaufstellung und Fußaufstellung, Höhe 9cm, Gewicht: ca 18kg

Breite	80 cm	90 cm	100 cm	120 cm	140 cm
H 2	359 €	379 €	399 €	529 €	559 €
Artikel-Nr.	sfla2008	sfla2009	sfla2010	sfla2012	sfla2014

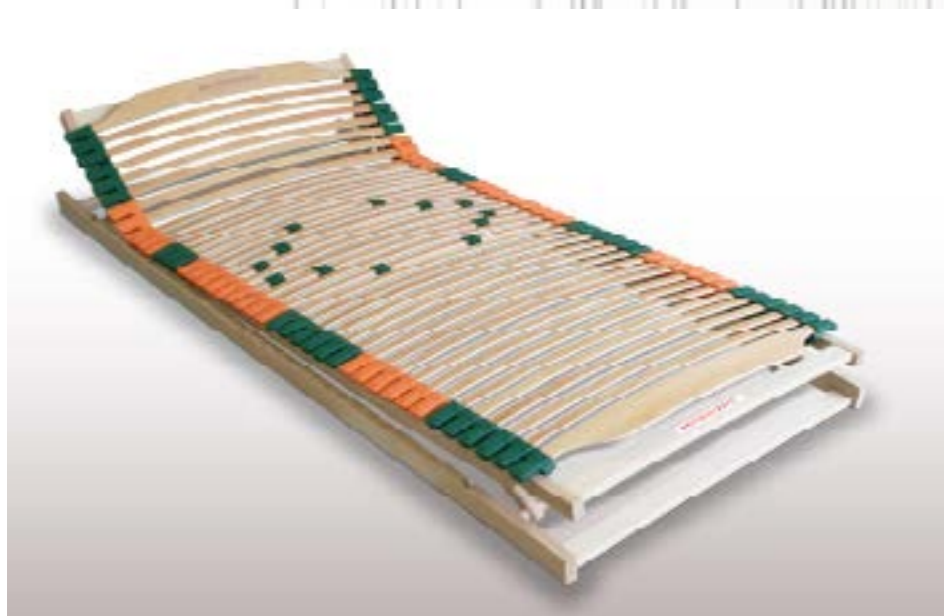

Metallfreier Teller – Lattenrost Multiline



Auch erhältlich als Multiflex und Multimot!

Der Teller - Lattenrost MULTILINE eignet sich bestens für Wechselschläfer (Liegeposition: Seitenlage/ Rückenlage) mit etwas mehr Körperprofil. Durch die fein abgestimmte Kombination von hochflexiblen Tellerfedern mit rahmenüberlappend gelagerten Federleisten können selbst ausgeprägte Körperprofile (zum Beispiel: breite Schultern) sehr gut nachgebildet und unterstützt werden.

Teller - Lattenrost Multiline

Multiline, Teller - Lattenrost, starr

Rahmen: 100% Buche, unbehandelt, Leisten: 100% Buche, schichtverleimt, unbehandelt, Höhe: 9,5 cm, 18 Mehrschicht - Federholzleisten (Breite 35mm, Abstand 30mm) - Federleisten aus 7-fach verleimten Buchenholz, hervorragende Schulter- und Hüftabsenkung durch Komfort-Tellerfederung, Gewicht: 21kg

Breite	80 cm	90 cm	100 cm	120 cm	140 cm
Preis	369 €	369 €	389 €	469 €	549 €
Artikel-Nr.	mlla2008	mlla2009	mlla2010	mlla2012	mlla2014

Bettwaren für Sommer und Winter!

Die ideale Ergänzung für Ihr kuscheliges Bett im Sommer wie im Winter sind unsere Steppbetten und verschiedenen Unterbetten. Je nach Bedarf, Wärmeempfinden und Jahreszeit bieten wir Ihnen die ideale Lösung damit es im Sommer angenehm kühl und im Winter kuschelig warm ist.

Kamelflaumhaar Duo Steppbett
220 x 155cm
Preis: 259.-€



Maisfaser Kombi Steppbett
220 x 155cm
Preis: 359.-€



Mais Sommer Steppbett
220 x 155cm
Preis: 199.-€



Yakhaar Duo Steppbett
220 x 155cm
Preis: 399.-€















kissen & decken

Für ein ausgewogenes Schlafklima sorgt die richtige Wahl der individuell angepassten Bettwaren. Denn diese liegen in erster Linie direkt am Körper und sind hauptverantwortlich für das Wohlbefinden des Schlafenden. Es kommt dabei auch auf die richtigen Temperaturen und einen guten Feuchtigkeitshaushalt an. Dies ist keine leichte Aufgabe, daher sollte man nur auf sehr gut geeignete Materialien zurückgreifen.

Unsere Steppdecken gliedern sich in 3 Ausführungen: Sommerbett, Duosteppbett und Kombisteppbett, mit jeweils unterschiedlichen Aufbauten und Füllmengen. Diese Steppbetten sind jeweils mit unterschiedlichen Füllmaterialien Schafschurwolle kbT, Kamelflaumhaar, Yakhaar & Maisfaser erhältlich. In unserer Übersicht erhalten Sie Informationen zu den Wärmeklassen der unterschiedlichen Materialien und Steppbetten.

Wärmeklassen & Materialien

Klasse I 	Klasse II 	Klasse III  	Klasse IV 	Klasse V 
leichte Decken, kaum wärmend, ideal als Sommerdecke, geeignet für stark schwitzende Menschen	angenehm leicht, geringe Wärmeleistung, für kühle Sommernächte geeignet, leichte Übergangsdecke	angenehme Wärmeleistung, ideal für den Temperaturübergang in Herbst und Frühjahr	gut wärmend, die ideale Winterdecke, für eine Raumtemperatur von ca. 15- 18°C	sehr gut wärmend, ideal für kalte und eisige Winternächte, für Raumtemperaturen ab 11°C (offene Fenster)
Material: Maisfaser Kamelflaumhaar Schafschurwolle	Material: Kamelflaumhaar Schafschurwolle Maisfaser	Material: Kamelflaumhaar Schafschurwolle Maisfaser	Material: Kamelflaumhaar Schafschurwolle Yakhaar	Material: Kamelflaumhaar Schafschurwolle Yakhaar
Sommersteppbetten	Sommersteppbetten	Duo- Steppbetten	Kombi- Steppbetten Duo- Steppbetten	Kombi-Steppbetten
				



**Lieferzeit
2-3 Tage**

Alle Bettwaren sind in den angegebenen Größen sofort lieferbar!



Maisfaserkissen

Füllung: 100% Maisvlies Bezug: feinstes Batist, versteppt
100% Baumwolle / kbA (kontrolliert biologischer Anbau)
schadstoffgeprüft
allergikergerecht bei 60° waschbar



Mais - Sommer - Steppbett

Füllung: 100% Maisvlies, Füllgewicht: 800 g (bei Größe 200x135 cm)
Bezug: feinstes Batist, 100% Baumwolle / kbA
(kontrolliert biologischer Anbau)
allergikergerecht, bei 60° waschbar

Wärmeklasse II: ●



Mais - Duo - Steppbett

Füllung: 100% Maisvlies, Füllgewicht: 1600 g (bei Größe 200x135 cm)
Bezug: feinstes Batist, 100% Baumwolle / kbA
(kontrolliert biologischer Anbau)
allergikergerecht, bei 60° waschbar

Wärmeklasse III: ● ● ●



Mais - Kombi - Steppbett

Füllung: 100% Maisvlies, Füllgewicht: 1. Decke: 800g,
2. Decke: 1200 g (bei Größe 200x135 cm) Bezug: feinstes Batist
100% Baumwolle / kbA (kontrolliert biologischer Anbau)
allergikergerecht, bei 60° waschbar

Wärmeklasse IV: ● ● ● ●



Mais - Unterbett

Füllung: 100 % Maisvlies , Füllgewicht:
1200g (bei Größe 200x90/100cm)
Bezug: feinstes Batist, 100% Baumwolle / kbA
(kontrolliert biologischer Anbau),
allergikergerecht, bei 60° waschbar

80 x 40 cm

74.-€

200 x 135 cm

159.-€

220 x 155 cm

199.-€

200 x 135 cm

199.-€

220 x 155 cm

249.-€

200 x 135 cm

289.-€

220 x 155 cm

359.-€

200 x 80 / 90 cm

139.-€

200 x 100 cm

149.-€

Eigenschaften von Maisfaser

Feuchtigkeitstransport



Anschmiegsamkeit



Klima - & Temperaturregulierung



Schlafhygiene



Verträglichkeit für Allergiker



Waschbar

JA - bis 60°C

- allergikergerecht, ideal für stark schwitzende Menschen,
geeignet als leichte Sommer - und Winterdecke

Lieferzeit
2-3 Tage

Alle Bettwaren sind in den angegebenen
Größen sofort lieferbar!

Maisfaser – das Allround Produkt

Dieser nachwachsende Rohstoff begegnet uns mehr und mehr im Bereich Bettwaren, Kleidung, Füllmaterial etc. Alle Maisfasertextilien werden aus der Maispflanze hergestellt und greifen zu 100% den Gedanken von Nachhaltigkeit auf.

Maisvlies vereint die positiven Aspekte von Naturfasern und synthetischen Fasern und ist somit ideal für die Nutzung in Bettwaren. Durch die positiven Eigenschaften des Maisvlies besitzen Unterbetten, Decken und Kissen ein sehr gutes Dampf- und Feuchtigkeitsvermögen. Es trägt also dazu bei, dass wir trotz hoher Temperaturen ein angenehmes Schlafklima haben. Außerdem sind Produkte mit Maisfüllungen waschbar und können so, nach belieben gereinigt werden, wobei Sie Ihre hohe Bauschraft beibehalten.

Mais ist heute aus unserem alltäglichen Leben kaum noch wegzudenken. Hauptsächlich verwendet in der Lebensmittelindustrie und für Futterzwecke ist die Maispflanze unabkömmlich geworden. Die Pflanze bietet aber weitaus mehr - Mais gilt auch als Heilpflanze bedingt durch das enthaltene Maiskeimöl und die Maisstärke. Maisöl wird heute als Basis in einer Vielzahl an Haut- und Körperpflegeprodukte verwendet, da es einen hohen Gehalt an Linolsäure und Vitamin E aufweist. Die Maisfaser ist schwer entflammbar, nicht allergieauslösend, bietet keinen Nährboden für Bakterien und besitzt eine geringe Neigung Fremdgerüche anzunehmen.



Schafschur - Wollkugel - Kissen

Füllung: 100% Schafschurwolle / kbT (kontrolliert biologische Tierhaltung)
Füllgewicht: 60x40cm = 450g Bezug: feinsten Batist, versteppt
100% Baumwolle / kbA (kontrolliert biologischer Anbau)
60° waschbar - bitte vor dem waschen Füllungsfutteral entnehmen



Schafschurwoll - Sommer - Steppbett

Füllung: Schafschurwolle / kbT
(kontrolliert biologische Tierhaltung)
Füllgewicht: 800g (bei Größe 200x135cm)
Atmungsaktiv, Luftig weich, Selbstreinigend

Wärmeklasse II: ● ●



Schafschurwoll - Duo - Steppbett

Füllung: Schafschurwolle / kbT (kontrolliert biologische Tierhaltung)
Füllgewicht: 1600g (bei Größe 200x135cm)
Bezug: feinsten Batist 100% Baumwolle / kbA
(kontrolliert biologischer Anbau)

Wärmeklasse III: ● ● ●



Schafschurwoll - Kombi - Steppbett

Füllung: Schafschurwolle / kbT (kontrolliert biologische Tierhaltung)
Füllgewicht: 1. Decke: 800g, 2. Decke 1200g (bei Größe 200x135cm)
Bezug: feinsten Batist 100% Baumwolle / kbA
(kontrolliert biologischer Anbau)

Wärmeklasse IV - V: ● ● ● ● ●



Schafschurwoll - Unterbett

Füllung: Schafschurwolle
Füllgewicht: 1200g (bei Größe 200x90/100cm)
Bezug: feinsten Batist 100% Baumwolle / kbA
(kontrolliert biologischer Anbau)

80 x 40 cm
59.-€

200 x 135 cm
119.-€

220 x 155 cm
159.-€

200 x 135 cm
159.-€

220 x 155 cm
199.-€

200 x 135 cm
249.-€

220 x 155 cm
329.-€

200 x 80 / 90 cm
119.-€

200 x 100 cm
129.-€

Eigenschaften von Schafschurwolle

Feuchtigkeitstransport



Anschmiegsamkeit



Klima - & Temperaturregulierung



Schlafhygiene



Verträglichkeit für Allergiker



Waschbar

Nur bei Entnahme Füllmaterial

- wärmend und anschmiegsam, geeignet als Übergangs- und Winterdecken

Lieferzeit
2-3 Tage

Alle Bettwaren sind in den angegebenen Größen sofort lieferbar!

Schafschurwolle – der Klassiker

Alle unsere Schafschurwoll-Produkte sind aus kbT (kontrolliert biologischer Tierhaltung) und werden umweltschonend gefertigt. Die positiven Eigenschaften der Schafschurwolle hat man sich bereits vor hunderten Jahren zu eigen gemacht, um Wärme zu speichern. In unseren Bettwaren wird Schafschurwolle als dichtes Vlies verarbeitet. Dies ermöglicht eine hochgradig positive Wärmewirkung und absolut hygienische Feuchtigkeitsableitung. Die Schafschurwolle kann ca. 33% Ihres Eigengewichtes an Feuchtigkeit aufnehmen und diese auch leicht abtransportieren. Zudem verfügt Wolle über einen besonderen Selbstreinigungsmechanismus, der Sie hygienisch und klimaaktiv schlafen lässt. Unsere Schafschurwolle stammt von der Schur der lebenden Tiere.



Orthopädie - Kissen - Ergo

Füllung:
100% Schafschurwolle / kbT (kontrolliert biologische Tierhaltung)
Naturlatexformteile Bezug: feinsten Batist, versteppt
100% Baumwolle / kbA (kontrolliert biologischer Anbau)
schadstoffgeprüft



Kamelflaumhaar - Sommer - Steppbett

Füllung: 100% Kamelflaumhaar
Füllgewicht: 800g (bei Größe 200x135cm)
Bezug: feinsten Batist, 100% Baumwolle / kbA
(kontrolliert biologischer Anbau)

Wärmeklasse II: ● ●



Kamelflaumhaar - Duo Steppbett

Füllung: 100% Kamelflaumhaar
Füllgewicht: 1600g (bei Größe 200x135cm)
Bezug: feinsten Batist 100% Baumwolle / kbA
(kontrolliert biologischer Anbau)

Wärmeklasse III - IV: ● ● ● ●



Kamelflaumhaar - Kombi - Steppbett

Füllung: 100% Kamelflaumhaar
Füllgewicht: 1. Decke: 800g, 2. Decke 1200g (bei Größe 200x135cm)
Bezug: feinsten Batist 100% Baumwolle / kbA
(kontrolliert biologischer Anbau)

Wärmeklasse V: ● ● ● ● ●

80 x 40 cm

69.-€

200 x 135 cm

139.-€

220 x 155 cm

179.-€

200 x 135 cm

199.-€

220 x 155 cm

259.-€

200 x 135 cm

309.-€

220 x 155 cm

359.-€

Eigenschaften von Kamelflaumhaar

Feuchtigkeitstransport



Anschmiegsamkeit



Klima - & Temperaturregulierung



Schlafhygiene



Verträglichkeit für Allergiker



Washbar



Nur bei Entnahme Füllmaterial

- sehr wärmend und flauschig, ideal für Menschen die leicht frieren, bestens geeignet als Übergangdecke oder Wintersteppbett

Lieferzeit
2-3 Tage

Alle Bettwaren sind in den angegebenen Größen sofort lieferbar!

Kamele – Widersacher der Natur

Kamele sind dafür bekannt, sich außerordentlich schwierigen Lebensbedingungen gut anzupassen und diese extrem clever zu meistern. Ihr Lebensraum erstreckt sich von Zentralasien bis Nordafrika und auch in weite Teile Südamerikas. Diese Säugetiere sind extremen Temperaturunterschieden ausgesetzt, tagsüber bis 40°C und mehr, in der Nacht bis -20°C. Mit Ihrem Fell haben Sie sich diesen extremen Umständen angepasst und übertragen diese Eigenschaften gleichzeitig auf unsere Bettwaren, die mit Kamelflaumhaar gefüllt sind. Das luftige, leichte und vielschichtige Haarkleid schützt die Tiere vor den massiven Temperaturschwankungen und hilft Feuchtigkeit abzuleiten, aber auch Wärme zu speichern. Kamelflaumhaar ist kostbar, da es das Unterkleid des eigentlichen Kamelfells ist und erst nach dem Ausfallen verarbeitet werden kann. Nachdem die Haarbüschel ausgefallen sind, wird der Flaum, von den groben, borstigen grannigen Überkleidhaaren (Deckhaaren) getrennt.



Hirse - Kissen

Füllung: 100% Hirseschalen in Futteral
Füllgewicht: 60x40cm = 1500g, 80x40cm = 1700g
Bezug: feinstes Batist, versteppt 100% Baumwolle / kbA
(kontrolliert biologischer Anbau) 60° waschbar - vor dem waschen
Füllungsfutteral entnehmen



Yakhaar - Sommer - Steppbett

Füllung: 100% Yakhaar
Füllgewicht: 800g (bei Größe 200x135cm)
Bezug: feinstes Batist 100% Baumwolle / kbA
(kontrolliert biologischer Anbau)
Wärmeklasse II: ● ●



Yakhaar - Duo Steppbett

Füllung: 100% Yakhaar
Füllgewicht: 1600g (bei Größe 200x135cm)
Bezug: feinstes Batist 100% Baumwolle / kbA
(kontrolliert biologischer Anbau)
Wärmeklasse III - IV: ● ● ● ●



Yakhaar - Kombi - Steppbett

Füllung: 100% Yakhaar
Füllgewicht: 1. Decke: 800g, 2. Decke 1200g (bei Größe 200x135cm)
Bezug: feinstes Batist 100% Baumwolle / kbA
(kontrolliert biologischer Anbau)
Wärmeklasse V: ● ● ● ● ●

80 x 40 cm

69.-€

200 x 135 cm

249.-€

220 x 155 cm

309.-€

200 x 135 cm

299.-€

220 x 155 cm

399.-€

200 x 135 cm

459.-€

220 x 155 cm

539.-€

Eigenschaften von Yakhaar

Feuchtigkeitstransport



Anschmiegsamkeit



Klima- & Temperaturregulierung



Schlafhygiene



Verträglichkeit für Allergiker



Waschbar



Nur bei Entnahme Füllmaterial

- sehr wärmend, ideal als Winterdecke und als Übergangdecke, weniger geeignet für stark schwitzende Menschen

Lieferzeit
2-3 Tage

Alle Bettwaren sind in den angegebenen Größen sofort lieferbar!

Yakhaar – widerstandsfähig und anschmiegsam

Das Yak ist in extremen Klimagebieten wie dem Himalaya, der Mongolei und Südsibirien beheimatet. Im Zentralasiatischen Hochland ist dieses Tier ein wichtiger Bestandteil für das Überleben der Menschen. Es liefert Milch, Fleisch, Leder, Haar und Wolle. Wärmende Wolle, die unabkömmlich für das Überleben der Menschen in diesen Gebieten ist. Durch sein starkes Fellkleid ist das Yak bestens gegen die vorherrschenden Temperaturen in den rauen Ebenen des Himalaya geschützt, dabei variiert die Fellfarbe von dunkelbraun bis schwarz. Für die Herstellung unserer mollig warmen Decken wird allerdings das sogenannte Unterhaar (Füllhaar) verwendet, welches zur Klimatisierung und für die Regulierung des Wärmehaushaltes verantwortlich ist. Die positiven Klimaeigenschaften des Yakhaars bewirken, dass Sie eine anschmiegsame, unheimlich weiche und wärmende Decke haben.

Nachttische - praktische Helfer



Nachttisch U-Form, Buche, geölt



Nachttisch U-Form XXL, Buche, geölt



Nachttisch U-Form BIG, Buche, geölt



Nachttisch U-Form BIG XXL, Buche, geölt



Nachttisch A-Form, Buche, geölt



Nachttisch A-Form XXL, Buche, geölt



Nachttisch A-Form BIG, Buche, geölt



Nachttisch A-Form, BIG XXL, Buche, geölt



Nachttisch B-Form, Buche, geölt



Nachttisch B-Form XXL, Buche, geölt



Nachttisch B-Form BIG, Buche, geölt



Nachttisch B-Form BIG XXL, Buche, geölt



Nachttisch G-Form, Buche, geölt



Nachttisch F-Form, Buche, geölt



Balkentisch Z-Form, Zirbe, Klarglas



Zirm Nachtkasterl XXL, Zirbe



Nachttisch W-Form, Buche, geölt



Nachttisch Cube, Kernbuche



Balkentisch Z-Form Schub, Kernbuche



Anstecktisch C-Form, Buche, geölt



Nachttisch Blumenstein, Buche weiß



Nachttisch Akzent, Kernbuche



Nachttisch B-Form, Buche, Klarglas



Balkenbett Anstecktisch, Klarglas



Persönlicher Service rundum

- ✓ Intensive persönliche Beratung
- ✓ 3D-Planung für Kleiderschränke
- ✓ Passgenaue Maßanfertigungen
- ✓ Bundesweiter Liefer- und Aufbauservice
- ✓ Finanzierungsservice
- ✓ Fragen und Antworten über soziale Netzwerke
- ✓ Preistransparenz und Konfigurationsmöglichkeiten im Webshop
- ✓ Fachberatung in unseren Stores in München, Stuttgart, Berlin, Eisenach und am Telefon

Online-Shop

■ Ausführliche Infos rund um gesundes Schlafen und Online-Bestellung auf www.bettkonzept.de auch von unterwegs. Einfach mit dem Smartphone oder Tablet-PC den nebenstehenden QR-Code scannen und unser Online-Shop wird automatisch geladen.

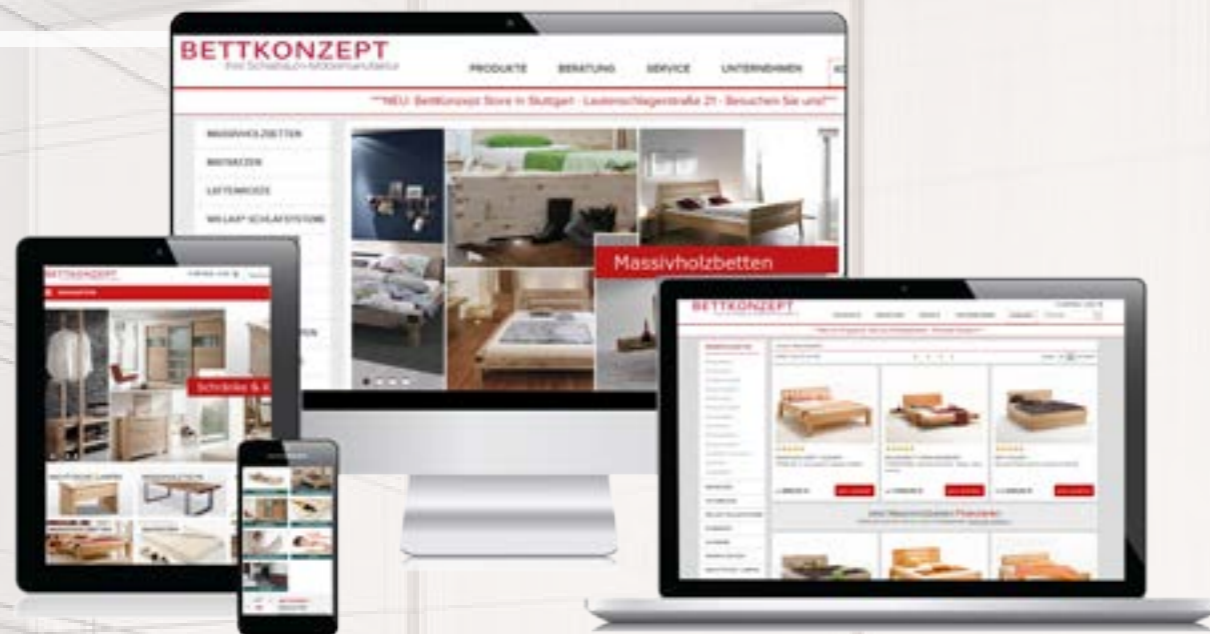

Bietet das Bett genug Platz?

Empfohlene Breite bei Einzelbetten: 90–140 cm, bei Doppelbetten: 160–200 cm.

Länge: Körpergröße plus 20 cm. Kinder bis zum 4. Lebensjahr: 60 x 120 cm bzw. 70 x 140 cm.

Höhe: als Faustregel gilt – je höher das Lebensalter des Menschen, desto höher sein Bett, ab dem mittleren Alter mindestens 40–45 cm Liegehöhe.

Ist das Bett aus gesundheitlich unbedenklichen Materialien?

Alle BettKonzept-Betten sind aus qualitativ erstklassigem Massivholz gebaut und solide verarbeitet. Das ist das Natürlichste und Beste. Span-, Holzfaserplatten oder Furniere in Holzoptik kommen bei unseren Möbeln nicht zum Einsatz. Zusammen mit der Verwendung natürlicher Rohstoffe für die Oberflächenbearbeitung bieten wir schadstofffreie und gesundheitlich unbedenkliche Möbel an.

Handelt es sich um Massivholz in 1a-Qualität?

Ja. Alle für die BettKonzept-Betten verwendeten Materialien stammen nachweislich aus nachhaltiger Forstwirtschaft und sind PEFC-zertifiziert. Das heißt, dass für den Bettenbau verwendete Holz stammt aus naturnah bewirtschafteten Wäldern.

Was bedeutet PEFC-zertifiziertes Holz?

PEFC ist die größte Institution zur Sicherstellung einer nachhaltigen Waldbewirtschaftung durch ein unabhängiges Zertifizierungssystem. PEFC ist die Abkürzung für die englische Bezeichnung „Programme for the Endorsement of Forest Certification Schemes“ und steht für ein „Programm für die Anerkennung von Forstzertifizierungssystemen“.

Woher stammen die Hölzer?

Wir bei BettKonzept verwenden ausschließlich heimische Holzarten (siehe nachfolgende Seite). Gemäß unserer strengen Einkaufskriterien beziehen wir ausschließlich Rohmaterialien aus regionaler bzw. europäischer und legaler Holzwirtschaft. Damit unterstützen wir nicht nur die heimischen Holzbetriebe, sondern achten auch auf möglichst kurze Transportwege im Sinne des Klimaschutzes.

Was bedeutet „metallfreie Konstruktion“?

Metall im Bettrahmen oder im Lattenrost hat aus baubiologischer Sicht einen negativen Einfluss. Bei der metallfreien Konstruktion unserer Betten verzichten wir komplett auf die im industriellen Möbelbau üblichen Metallverbindungen und -teile. Dafür arbeiten wir mit tischlergemäßen Holzverbindungen wie Holzdübel, Holzkeilen, Überplattungen, Schlitz- und Zapfenverbindungen. Viele dieser Holzverbindungen sind seit Jahrhunderten im professionellen Tischlerhandwerk gebräuchlich. Andere haben wir selbst entwickelt und entsprechend patentieren lassen.

Ist das Bett – im Falle eines Umzuges – auch mehrmals ohne Qualitätsverluste zerlegbar?

Ja. Durch passgenaue Steckkonstruktionen sind alle Betten problemlos und ohne Spezialwerkzeug zerlegbar und transportierbar. Das sichert die beständige Qualität, Stabilität und Funktion unserer Handwerksprodukte.

Wie sind die Holzoberflächen geschützt?

Die Holzoberflächen unserer BettKonzept-Massivholzmöbel sind glatt geschliffen und werden von Hand mit pflanzlichen Pflegeölen veredelt. Die Öle bilden einen Schutzfilm, ohne die Poren des Holzes zu versiegeln. So kann das Holz weiterhin atmen. Die Öle lassen die Oberfläche außerdem seidenmatt glänzen und bringen die natürlichen Holzmaserungen zur Geltung.

Können Flecken und Beschädigungen einfach ausgebessert werden?

Abnutzungsbedingte Kratzer und Dellen lassen sich bei Massivholzmöbeln – im Gegensatz zu furnierten oder lackierten Oberflächen - besonders gut beheben. Durch sanftes Nachschleifen und Nachölen lassen sich diese Oberflächeneinflüsse leicht wieder ausbessern. Hierzu halten wir für Sie ein Holzpflege-Set bereit.

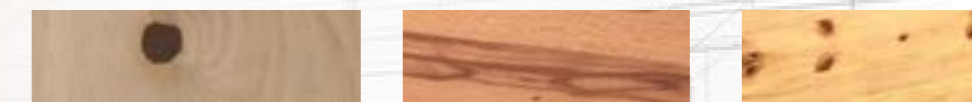

Jetzt Holzusterset bestellen

Sie würden gern sehen, wie Ihr ausgewähltes Möbelstück im entsprechenden Holz aussieht? Kein Problem - Auf Wunsch senden wir Ihnen gern kostenfrei ein Holzusterset zu.



Das individuelle Bettsystem von Bettkonzept

Ihr maßgeschneidertes Massivholzbett

Wir geben Ihnen die Möglichkeit aus vielen Konfigurationsbestandteilen Ihr individuelles Bett zusammenzustellen. Bestimmen Sie selbst die Größe, Farbe, Rückenlehne uvm. für Ihr einzigartiges Bett. Unsere Standardmodelle sind in Design und Komfort optimal auf Ihre Bedürfnisse angepasst und lassen sich bspw. in Höhe und Form der Rückenlehne so verändern, dass Sie den größtmöglichen Schlafkomfort bekommen. Bitte beachten Sie, dass aus Design- und Produktionsgründen nicht bei allen Betten jede Holzart, Sonderhöhe oder individuelle Lehne möglich ist. Nähere Infos dazu finden Sie auf unserer Website: www.bettkonzept.de oder erfahren Sie durch unsere Berater in unseren Stores.

1 Individuelle Bettgröße

Wir fertigen den Großteil unserer Betten in

Länge: 190 | 200 | 210 | 220

Breite: 80 | 90 | 100 | 120 | 140 | 160 | 180 | 200

2 Sitzkantenhöhe Ihres Bettes

Bei unseren Standardmodellen können wir die Sitzkantenhöhe folgendermaßen fertigen:

39cm | 44cm | 49cm | 54cm | 60cm

Bitte beachten Sie, dass die Sitzkantenhöhen bei Balkenbetten und Designbetten abweichen.

3 Individuelle Rückenlehne

Wir bieten Ihnen für unsere Bettmodelle verschiedene Rückenlehnen an. Ob luftig, geschlossen oder ohne Lehne, wir finden das Richtige für Ihre Wünsche.

4 Einlegetiefen für Matratze & Lattenrost

Alle Betten besitzen 1 oder 2 Möglichkeiten der Einlegetiefenauswahl. Empfehlung: Bedenken Sie dabei, dass die Matratze mindestens 1/3 in Ihrem Bett einliegen sollte.

5 Holzart und Holzfarbe

Wählen Sie aus 6 Holzarten und 8 Beiztönen Ihren Favoriten aus.

6 Bettkästen

In unserem Sortiment finden Sie bereits Bettgestelle mit integrierten Bettkästen / Unterschüben. Sollten Sie ein Bettkasten zu einem anderen Modell wünschen nehmen Sie bitte Kontakt zu uns auf.



Holzarten

Wählen Sie aus 6 Holzarten und 5 Beiztönen für Ihr individuelles Möbelstück.

Bitte beachten Sie, dass wir unsere Balkenbetten nur in der Holzart Zirbe, Kernbuche und Sumpfeiche fertigen.

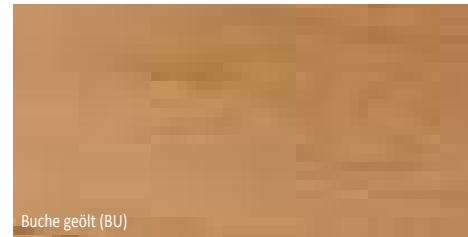

Buche geölt (BU)



Kernbuche geölt (BR)



Zirbe unbehandelt (ZI)

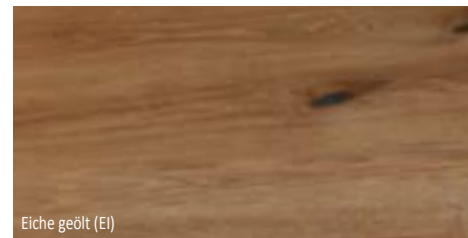

Eiche geölt (EI)



Ahorn geölt (AH)



Nuss geölt (NU)

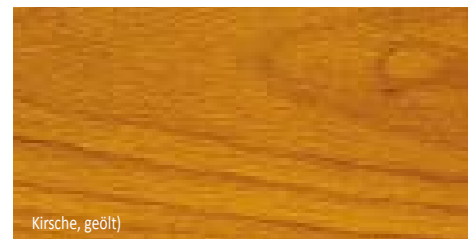

Kirsche, geölt

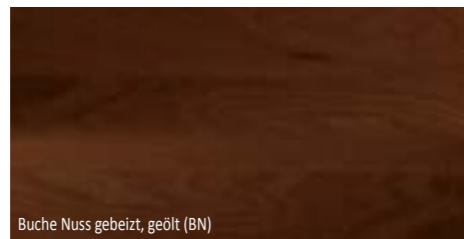

Buche Nuss gebeizt, geölt (BN)



Buche Haselnuss gebeizt, geölt (BH)

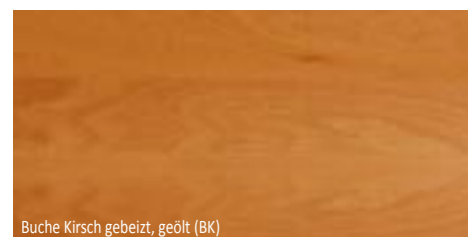

Buche Kirsch gebeizt, geölt (BK)



Buche weiß geölt (BW)

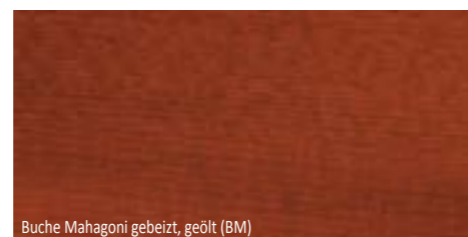

Buche Mahagoni gebeizt, geölt (BM)

Unsere neuen Beiztöne für Ihr Möbelstück in Eiche:

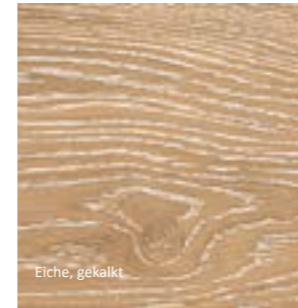

Eiche, gekalkt



Eiche Old Gray



Eiche, Old Gray Arctic

LIEFERZEIT: Massivholzmöbel: ca. 20-30 Werktage, Matratzen/Lattenrost: ca. 10 - 15 Werktage,

LIEFERUNG: erfolgt per Spedition, Versandkosten/Zahlung: Vorauszahlung - 39 €, Anzahlung 50% - 44 €, Nachnahme – 53 €, innerhalb Deutschland (außer Inseln)

WIDERRUFSBELEHRUNG: Sie können (sofern Sie Verbraucher, d. h. eine natürliche Person, die ein Rechtsgeschäft zu einem Zweck abschließt, der weder ihrer gewerblichen noch ihrer selbstständigen beruflichen Tätigkeit zugerechnet werden kann) Ihre Vertragserklärung innerhalb von 30 Tagen ohne Angabe von Gründen in Textform (z. B. Brief, Fax, E-Mail) oder - wenn Ihnen die Sache vor Fristablauf überlassen wird - durch Rücksendung der Sache widerrufen. Die Frist beginnt nach Erhalt dieser Belehrung in Textform, jedoch nicht vor Eingang der Ware beim Empfänger (bei der wiederkehrenden Lieferung gleichartiger Waren nicht vor dem Eingang der ersten Teillieferung) und auch nicht vor Erfüllung unserer Informationspflichten gemäß Artikel 246 Paragraph 2 in Verbindung mit Paragraph 1 Abs. 1 und 2 EGBGB sowie unserer Pflichten gemäß Paragraph 312e Abs. 1 Satz 1 BGB in Verbindung mit Artikel 246 Paragraph 3 EGBGB. Zur Wahrung der Widerrufsfrist genügt die rechtzeitige Absendung des Widerrufs oder der Sache.

DER WIDERRUF IST ZU RICHTEN AN: Waa.Lea GmbH, Auf der Höhe 12, D-99834 Gerstungen, Deutschland. Ausgenommen vom Widerrufsrecht sind Waren, die nach Kundenspezifikation angefertigt wurden oder eindeutig auf die persönlichen Bedürfnisse des Verbrauchers zugeschnitten sind.

WIDERRUFSFOLGEN: Im Falle eines wirksamen Widerrufs sind die beiderseits empfangenen Leistungen zurückzugewähren und ggf. gezogene Nutzungen (z. B. Zinsen) herauszugeben. Können Sie uns die empfangene Leistung ganz oder teilweise nicht oder nur in verschlechtertem Zustand zurückgewähren, müssen Sie uns insoweit ggf. Wertersatz leisten. Bei der Überlassung von Sachen gilt dies nicht, wenn die Verschlechterung der Sache ausschließlich auf deren Prüfung - wie sie Ihnen etwa im Ladengeschäft möglich gewesen wäre - zurückzuführen ist. Im Übrigen können Sie die Pflicht zum Wertersatz für eine durch die bestimmungsgemäße Ingebrauchnahme der Sache entstandene Verschlechterung vermeiden, indem Sie die Sache nicht wie Ihr Eigentum in Gebrauch nehmen und alles unterlassen, was deren Wert beeinträchtigt. Paketversandfähige Sachen sind auf unsere Gefahr zurückzusenden. Sie haben die Kosten der Rücksendung zu tragen, wenn die gelieferte Ware der bestellten entspricht und wenn der Preis der zurückzusendenden Sache einen Betrag von 40 Euro nicht übersteigt oder wenn Sie bei einem höheren Preis der Sache zum Zeitpunkt des Widerrufs noch nicht die Gegenleistung oder eine vertraglich vereinbarte Teilzahlung erbracht haben. Anderenfalls ist die Rücksendung für Sie kostenfrei. Nicht paketversandfähige Sachen werden bei Ihnen abgeholt. Verpflichtungen zur Erstattung von Zahlungen müssen innerhalb von 30 Tagen erfüllt werden. Die Frist beginnt für Sie mit der Absendung Ihrer Widerrufserklärung oder der Sache, für uns mit deren Empfang.

IHR VERTRAGSPARTNER: Waa.Lea GmbH, Auf der Höhe 12, D-99834 Gerstungen, Deutschland

Ihre Bestellnotizen

bitte ausfüllen und faxen an: ++49-(0)3691-886793

Ausfüllen, abtrennen und an BettKonzeptmailen, faxen oder per Post versenden.

Vorname, Name

Straße, Hausnr.

PLZ, Wohnort

Telefon

E-Mail

Wir beraten Sie gerne!

- Ich möchte eine Offerte.
 Ich bitte um Rückruf.

Bitte entsprechend ankreuzen. BettKonzept meldet sich innerhalb von 48 Stunden nach Eingang Ihrer Anfrage bei Ihnen.

Menge	Artikelnr. / Artikelname	Holzart / Farbton	Größe	Seite

Bitte vollständig in Großbuchstaben ausfüllen. Dies ist keine verbindliche Bestellung. Sie erhalten nach Eingang Ihrer Anfrage eine Offerte. Die Lieferung erfolgt erst nach Bestätigung der Offerte durch Sie.



BettKonzept

STORE München

Westendstraße 240

80686 München

Tel.: +49 (0)89 - 57 94 97 83

Fax.: +49 (0)89 - 57 94 97 85

BettKonzept

STORE Berlin

Frankfurter Allee 18 / 20

10247 Berlin

Tel.: +49 (0)30 - 29 04 66 53

Fax: +49 (0)30 - 29 04 66 55

BettKonzept

STORE Eisenach

Mühlhäuserstraße 34

99817 Eisenach

Tel.: +49 (0)3691 - 72 08 46

Fax: +49 (0)3691 - 88 67 93

BettKonzept Online

Shop: www.bettkonzept.de

eMail: verkauf@bettkonzept.de

Ihr Exemplar von: