

BETTMODELL: ROUND | SAPHIRA



Sehr geehrte Kundin,
Sehr geehrter Kunde,

herzlichen Dank für das uns entgegengebrachte Vertrauen sowie unseren Glückwunsch zu Ihrem neuen BettKonzept Bett. Nun ist das gute Stück endlich da und soll möglichst schnell aufgebaut werden. Bitte lesen Sie zuerst die nachfolgende Beschreibung, wir haben einige wertvolle Aufbautipps für Sie.

Sollten Sie Probleme beim Aufbau oder sonstige Fragen haben beraten wir Sie gern. Rufen Sie uns einfach an unter der Service - Hotline:

Service Hotline: +49 36922 4370-0

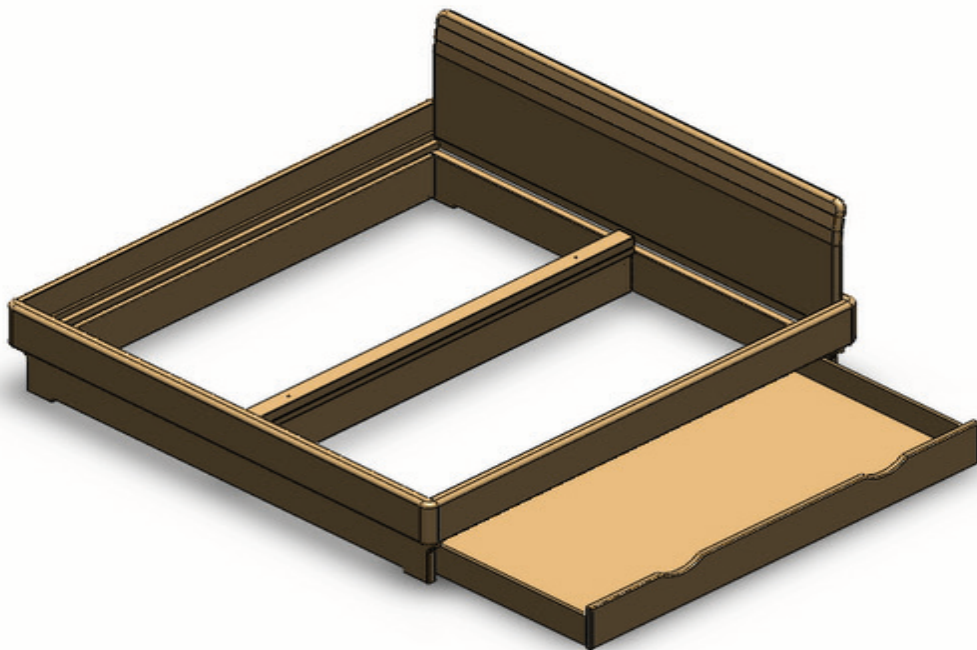

SCHRITT 1

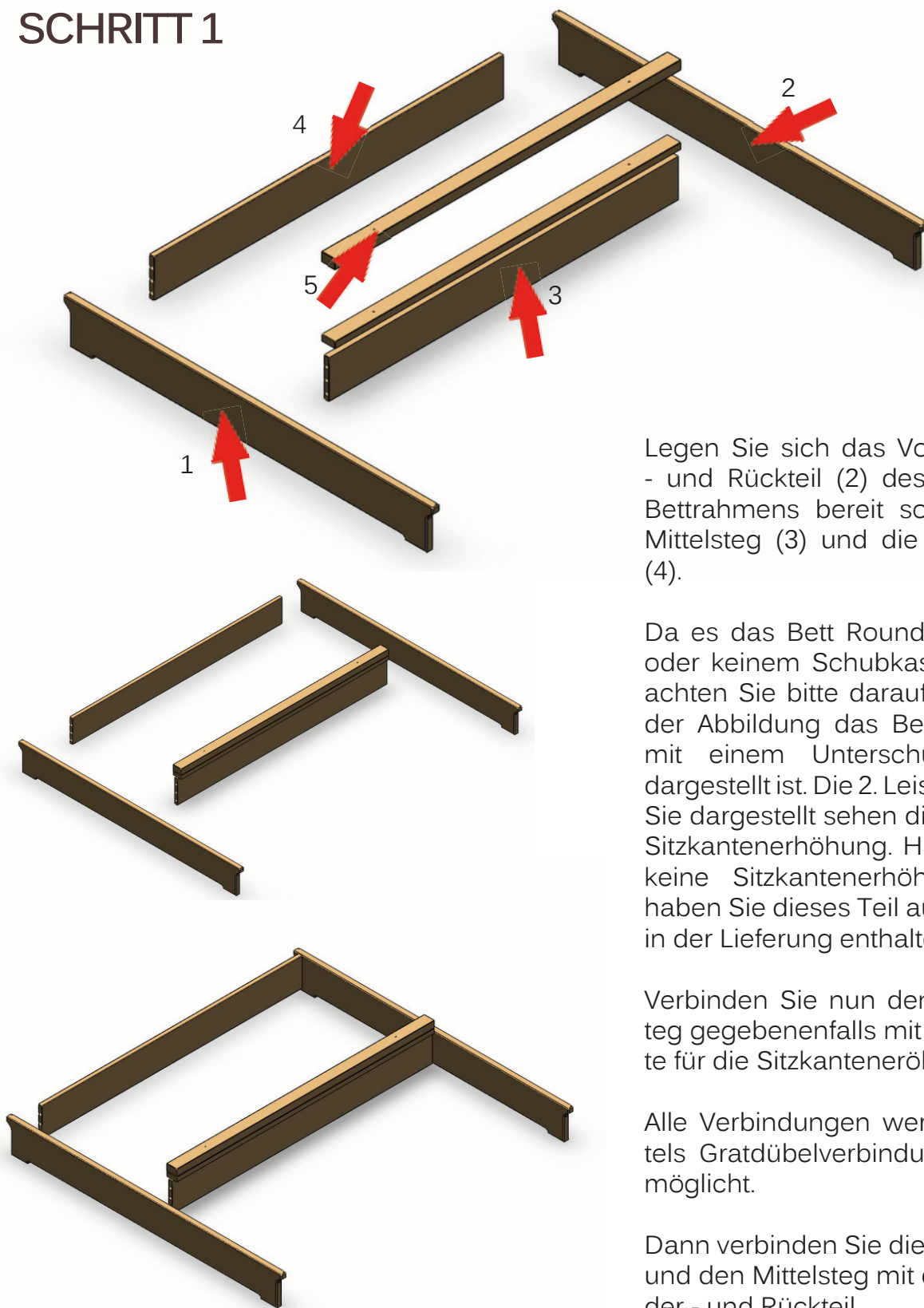

Legen Sie sich das Vorder (1) - und Rückteil (2) des unteren Bettrahmens bereit sowie den Mittelsteg (3) und die Blenden (4).

Da es das Bett Round mit 1, 2 oder keinem Schubkasten gibt, achten Sie bitte darauf, dass in der Abbildung das Bett Round mit einem Unterschubkasten dargestellt ist. Die 2. Leiste (5) die Sie dargestellt sehen dient einer Sitzkantenerhöhung. Haben Sie keine Sitzkantenerhöhung, so haben Sie dieses Teil auch nicht in der Lieferung enthalten.

Verbinden Sie nun den Mittelsteg gegebenenfalls mit der Leiste für die Sitzkantenerhöhung.

Alle Verbindungen werden mittels Grattübelverbindungen ermöglicht.

Dann verbinden Sie die Blenden und den Mittelsteg mit dem Vorder - und Rückteil.

SCHRITT 2

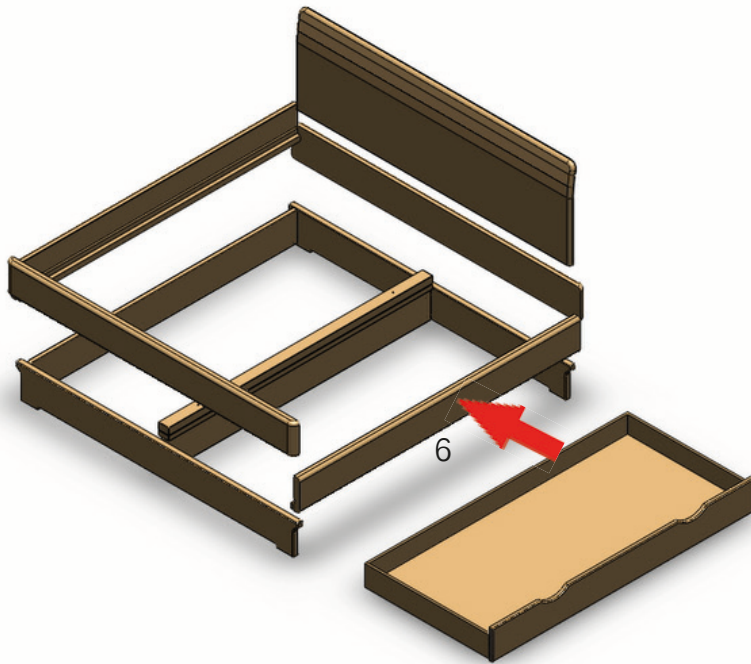

Montieren Sie im nächsten Schritt das rechte Seitenteil (6) des oberen Bettrahmens auf den unteren Rahmen.

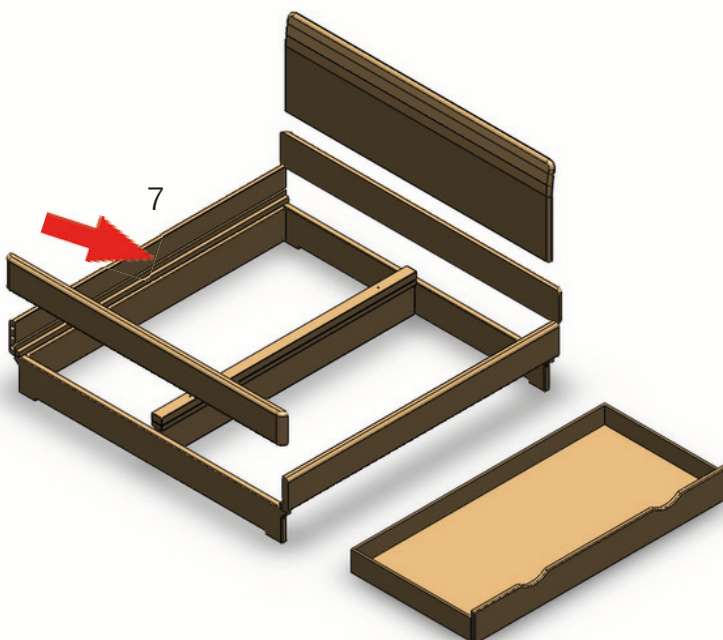

Montieren Sie im nächsten Schritt das linke Seitenteil (7) des oberen Bettrahmens auf den unteren Rahmen.

SCHRITT 3

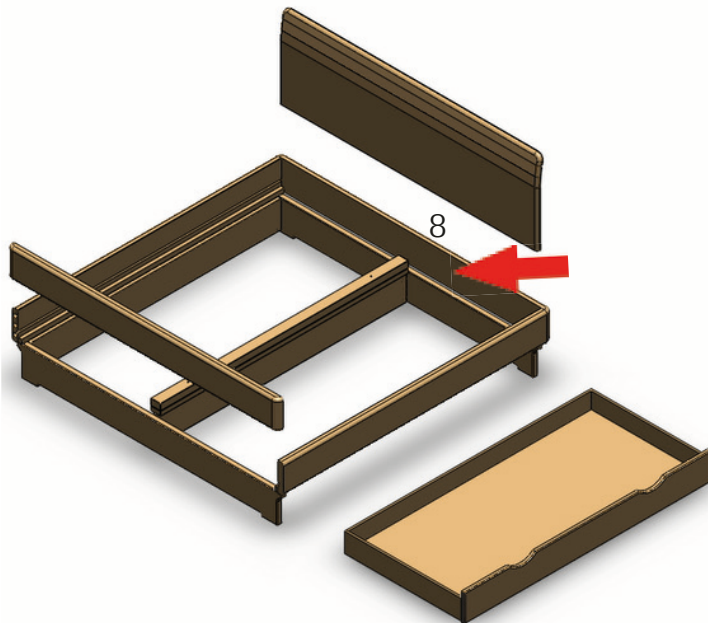

Montieren Sie im nächsten Schritt das Kopfteil (8) des oberen Bettrahmens auf den unteren Rahmen.

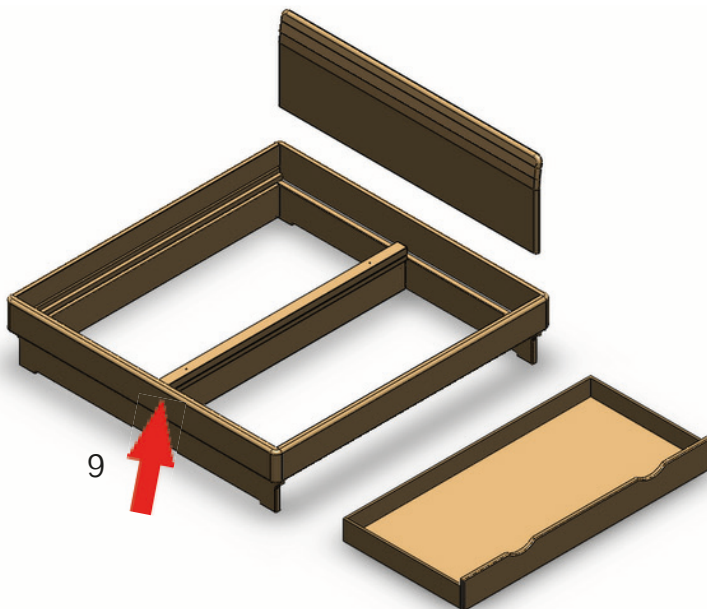

Montieren Sie im nächsten Schritt das Fußteil (9) des oberen Bettrahmens auf den unteren Rahmen.

SCHRITT 4

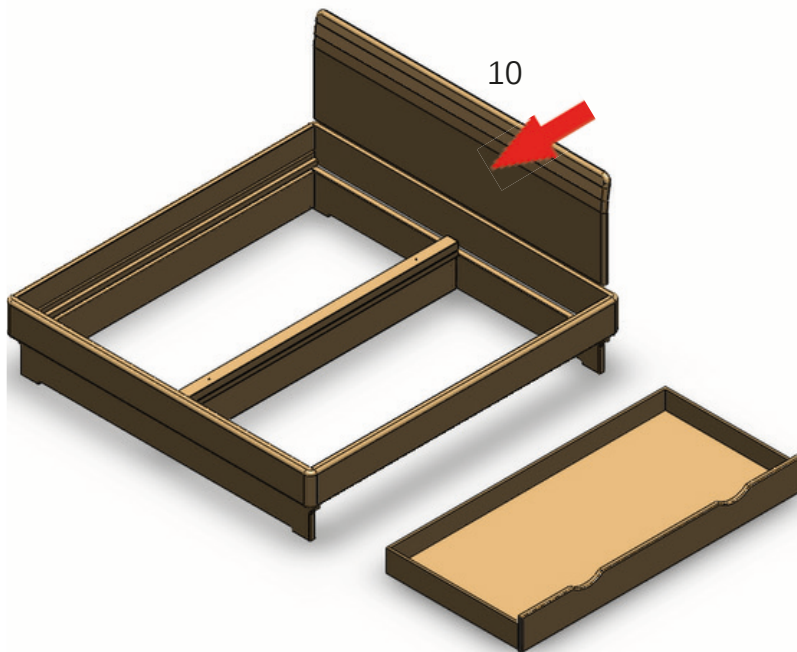

Montieren Sie im nächsten Schritt die Rückenlehne (10) auf den oberen Bettrahmen.

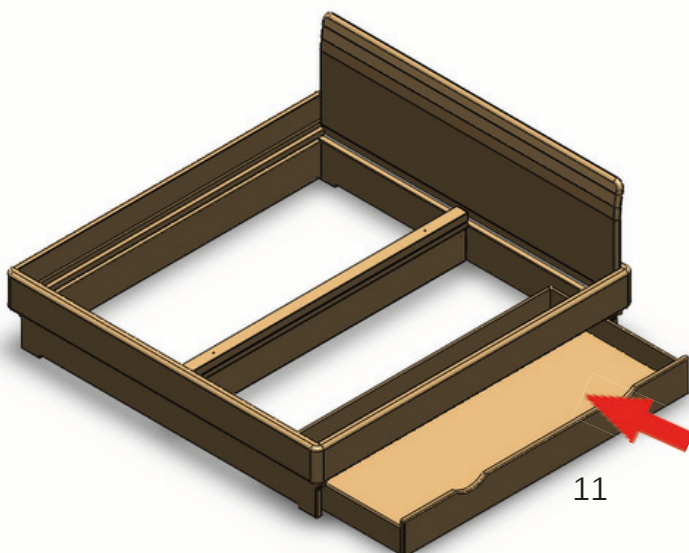

Im letzten Schritt schieben Sie nun den oder die Unterschubkästen (11) unter den Bettrahmen. Fertig ist Ihr Bett Round.

Schlafen Sie gut...